

ASSOCIAÇÃO MATO-GROSSENSE DOS MUNICÍPIOS
Coordenação de Infraestrutura e Capacitação

Adm. Neurilan Fraga

PROJETO EXECUTIVO DE INFRAESTRUTURA URBANA
PAVIMENTAÇÃO ASFÁLTICA / DRENAGEM SUPERFICIAL / SINALIZAÇÃO

Proprietário: Prefeitura Municipal de São José do Xingu - MT
CNPJ: 37.465.317/0001-03
Trecho: Ruas Diversas



VOLUME 2 - PROJETO DE EXECUÇÃO



ASSOCIAÇÃO MATO-GROSSENSE DOS MUNICÍPIOS
Coordenação de Infraestrutura e Capacitação

Adm. Neurilan Fraga

PROJETO EXECUTIVO DE INFRAESTRUTURA URBANA
PAVIMENTAÇÃO ASFÁLTICA / DRENAGEM SUPERFICIAL / SINALIZAÇÃO

Proprietário: Prefeitura Municipal de São José do Xingu - MT
CNPJ: 37.465.317/0001-03
Trecho: Ruas Diversas

Elaboração : Associação Mato-grossense dos Municípios
Resp. Técnico: Eduardo C. Shimba Jr.
CREA/CONFEA: 1215690975



VOLUME 2 - PROJETO DE EXECUÇÃO





APRESENTAÇÃO

MAPA DE SITUAÇÃO

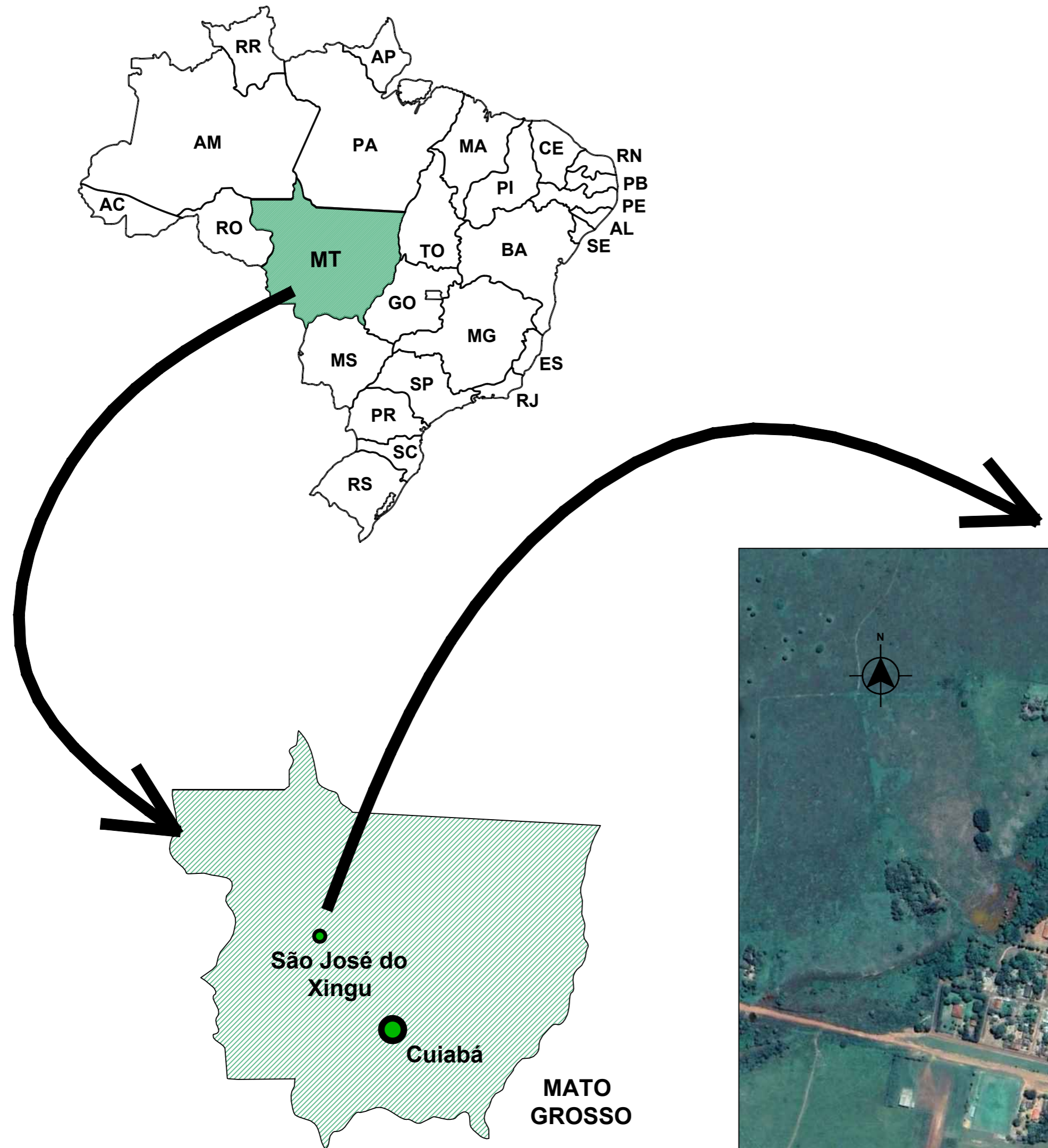

| | | | | | |
|-----------------------|-------------------------------|--|-----------|--|--|
| LEGENDA | ASSUNTO: MAPA DE LOCALIZAÇÃO | | | ASSOCIAÇÃO MATO-GROSSENSE DOS MUNICÍPIOS Coordenação de Projetos Adm. Neurilan Fraga | |
| | DATA DE ENTREGA: MAIO/2020 | AUTOR DO PROJETO: | | OBRA: | INFRA-ESTRUTURA-PAVIMENTAÇÃO ASFÁLTICA |
| | REVISÃO: 1ª - MAIO/2020 | Eduardo C. Shimba Jr. Engenheiro Civil CREA - 1215690975 | | PROPRIETÁRIO/ CNPJ: | São José do Xingu - 37.465.317/0001-03 |
| ESCALA: SEM ESCALA | ART: 000000-0 | DESENHO: EDUARDO C. SHIMBA JR. | ENDEREÇO: | DISTRITO SEDE - RUAS DIVERSAS | FOLHA Nº AP-02 |



DRENAGEM SUPERFICIAL

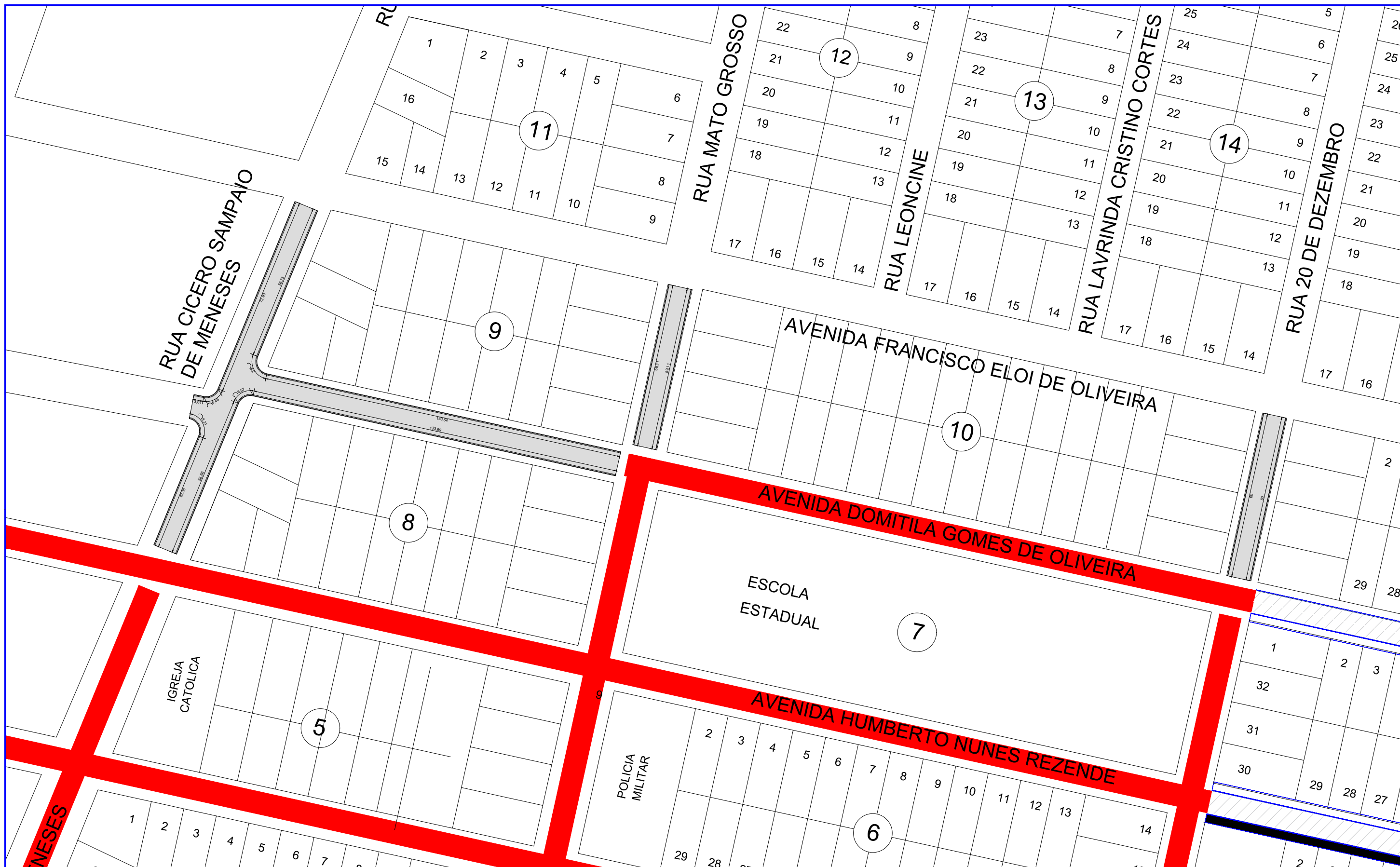

| | | | | | | | |
|---|--|--|--|---|--|---|--|
| LEGENDA | | ASSUNTO: MAPA DE LOCALIZAÇÃO | | | | ASSOCIAÇÃO MATO-GROSSENSE DOS MUNICÍPIOS Coordenação de Projetos Adm. Neurilan Fraga | |
| <p>■ Trechos a Executar Meio-fio e Sarjeta</p> <p>▨ Pavimento Existente</p> | | LOCAL DO ARQUIVO: GEOMETRICO.DWG | | | | AUTOR DO PROJETO: Eduardo C. Shimba Jr. Engenheiro Civil CREA - 1215690975 | |
| ESCALA: SEM ESCALA | | DATA DE ENTREGA: AGOSTO/2020 | | DESENHO: EDUARDO C. SHIMBA JR. | | PROPRIETÁRIO/ CNPJ: SÃO JOSÉ DO XINGÚ - 37.465.317/0001-03 | |
| ART: 000000-0 | | REVISÃO: 1º - AGOSTO/2020 | | ENDEREÇO: SÃO JOSÉ DO XINGÚ - DISTRITO SEDE | | FOLHA Nº DR-03 | |

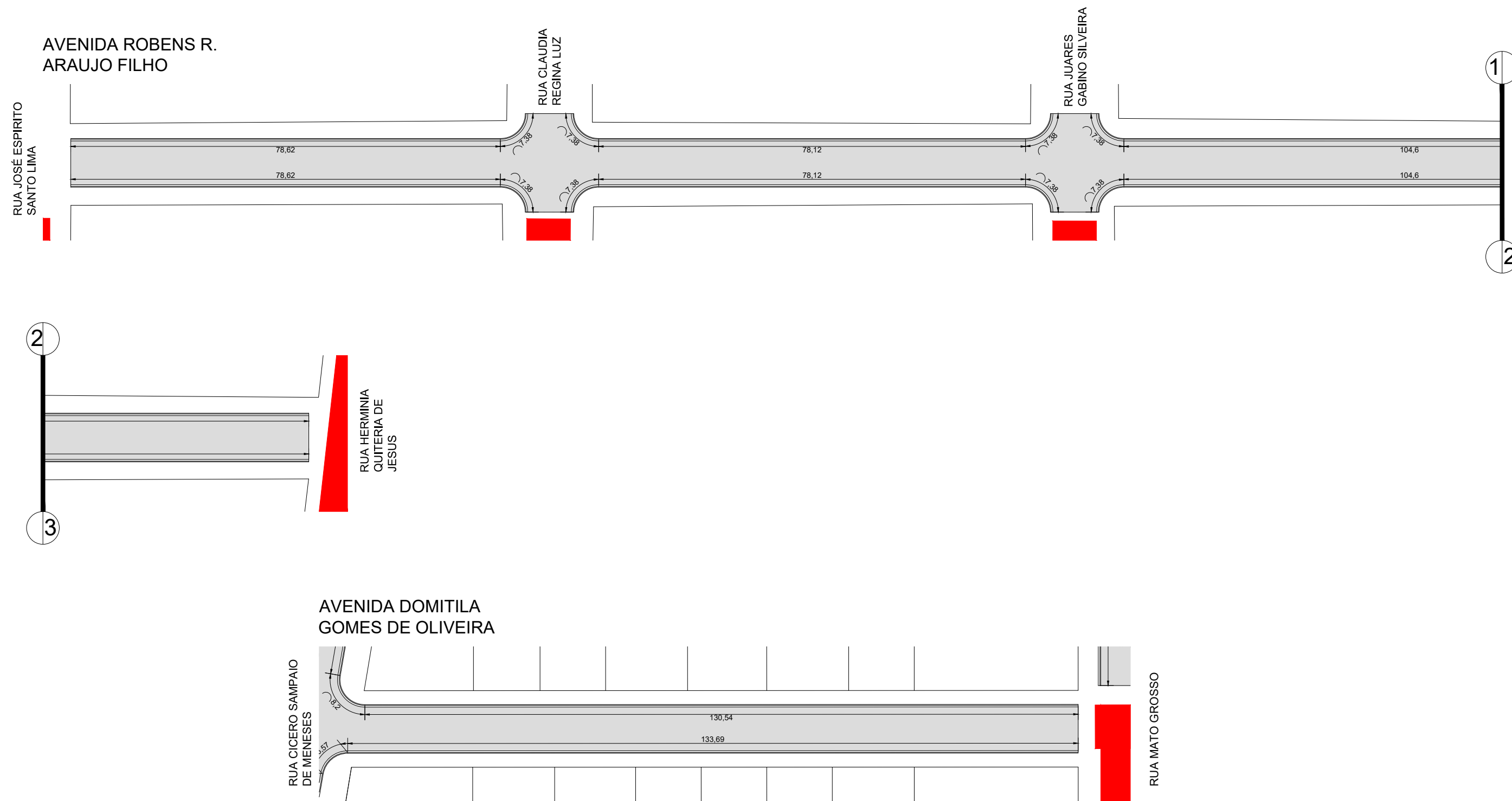

| | | | | | |
|---------------------------------------|----------------------|--|---|---|---|
| LEGENDA | | ASSUNTO: MAPA DE LOCAÇÃO E EXTENÇÃO DE MEIO-FIO E SARJETA | | ASSOCIAÇÃO MATO-GROSSENSE DOS MUNICÍPIOS Coordenação de Projetos Adm. Neurilan Fraga | |
| Trechos a Executar Meio-fio e Sarjeta | | LOCAL DO ARQUIVO: GEOMETRICO.DWG | AUTOR DO PROJETO: Eduardo C. Shimba Jr. Engenheiro Civil CREA - 1215690975 | | OBRA: INFRA-ESTRUTURA-PAVIMENTAÇÃO ASFÁLTICA |
| | | DATA DE ENTREGA: AGOSTO/2020 | | | PROPRIETÁRIO/ CNPJ: SÃO JOSÉ DO XINGÚ - 37.465.317/0001-03 |
| ESCALA: SEM ESCALA | ART: 000000-0 | REVISÃO: 1º - AGOSTO/2020 | DESENHO: EDUARDO C. SHIMBA JR. | FOLHA Nº DR-04 | |



| | | | | | | | |
|------------------------------|-------------------------------------|--|---|------------------|---------------------------------------|---|--|
| LEGENDA | | ASSUNTO: MAPA DE LOCAÇÃO E EXTENÇÃO DE MEIO-FIO E SARJETA | | | | ASSOCIAÇÃO MATO-GROSSENSE DOS MUNICÍPIOS Coordenação de Projetos Adm. Neurilan Fraga | |
| | | LOCAL DO ARQUIVO: GEOMETRICO.DWG | AUTOR DO PROJETO: Eduardo C. Shimba Jr. Engenheiro Civil CREA - 1215690975 | | | OBRA: | INFRA-ESTRUTURA-PAVIMENTAÇÃO ASFÁLTICA |
| ESCALA: SEM ESCALA | | DATA DE ENTREGA: AGOSTO/2020 | | | DESENHO: EDUARDO C. SHIMBA JR. | | PROPRIETÁRIO/ CNPJ: |
| ART: 000000-0 | REVISÃO: 1º - AGOSTO/2020 | | | ENDEREÇO: | | | RUAS DIVERSAS |

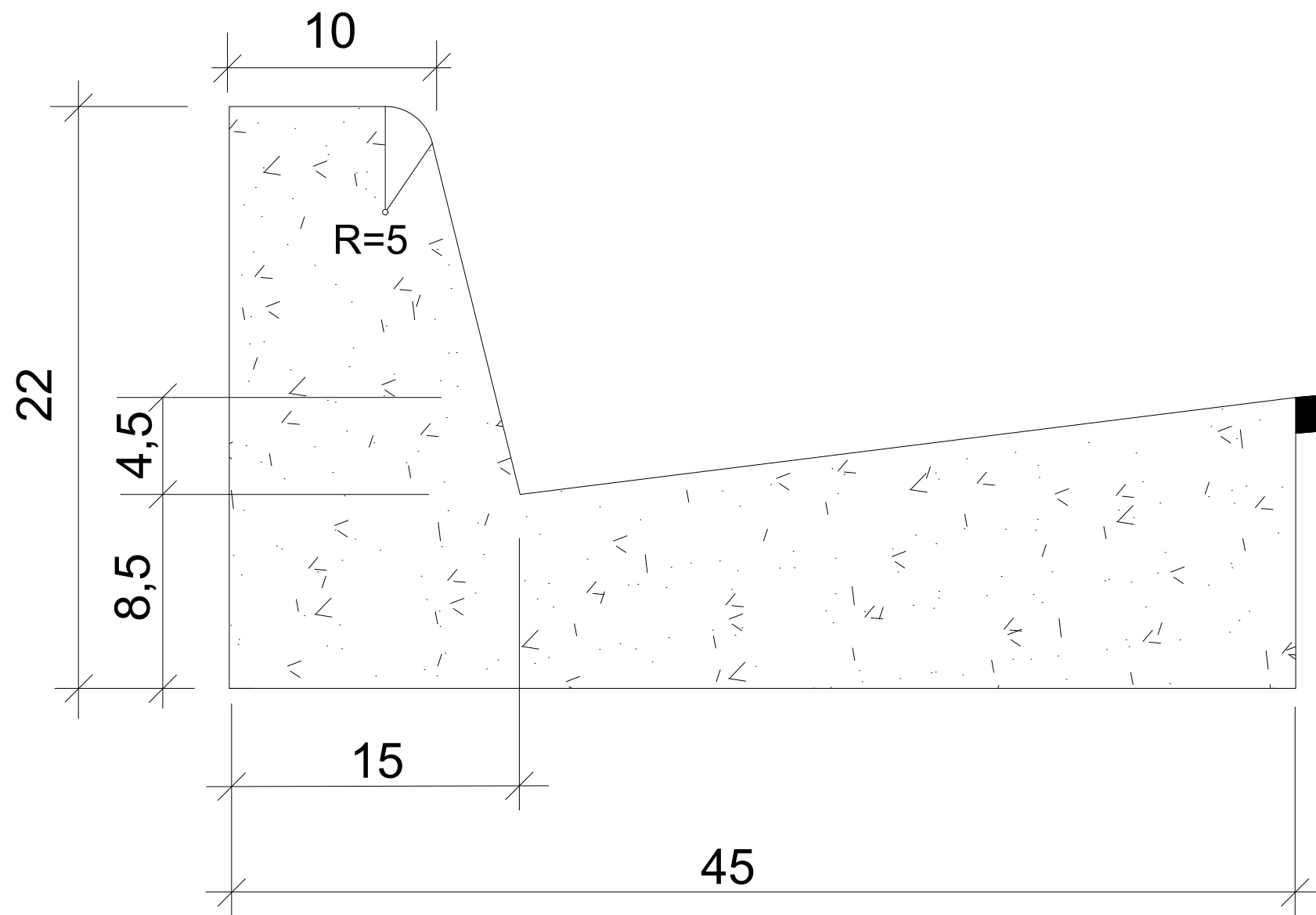

PAVIMENTO

| CONSUMO MÉDIO | |
|------------------|-----------|
| AREIA MÉDIA | 0.015m³/m |
| CONCRETO USINADO | 0.063m³/m |
| ARGAMASSA | 0.003m³/m |

OBSERVAÇÕES

1-Dimensões em Cm

2-Em geral os meio fios serão moldados "in loco" por extrusão (formas deslizantes)

3-As quantidades de formas indicadas aplicam-se ao caso de meios-fios moldados "in loco" por processo convectivo.

DETALHE DO MEIO FIO E SARJETA

| | | | | | | | | |
|------------------------------|----------------------|---|---|--|------------------|---|--|---------------------------------|
| LEGENDA | | ASSUNTO: DETALHE DE MEIO-FIO E SARJETA | | | | ASSOCIAÇÃO MATO-GROSSENSE DOS MUNICÍPIOS Coordenação de Projetos Adm. Neurilan Fraga | | |
| | | LOCAL DO ARQUIVO: GEOMETRICO.DWG | AUTOR DO PROJETO: Eduardo C. Shimba Jr. Engenheiro Civil CREA - 1215690975 | | | OBRA: | INFRA-ESTRUTURA-PAVIMENTAÇÃO ASFÁLTICA | |
| | | DATA DE ENTREGA: AGOSTO/2020 | | | | PROPRIETÁRIO/ CNPJ: | SÃO JOSÉ DO XINGÚ - 37.465.317/0001-03 | |
| ESCALA: SEM ESCALA | ART: 000000-0 | REVISÃO: 1º - AGOSTO/2020 | DESENHO: EDUARDO C. SHIMBA JR. | | ENDEREÇO: | DIVERSAS RUAS | | FOLHA Nº DR-06 |



PROJETO DE PAVIMENTAÇÃO

SEÇÃO TIPO DE PAVIMENTAÇÃO

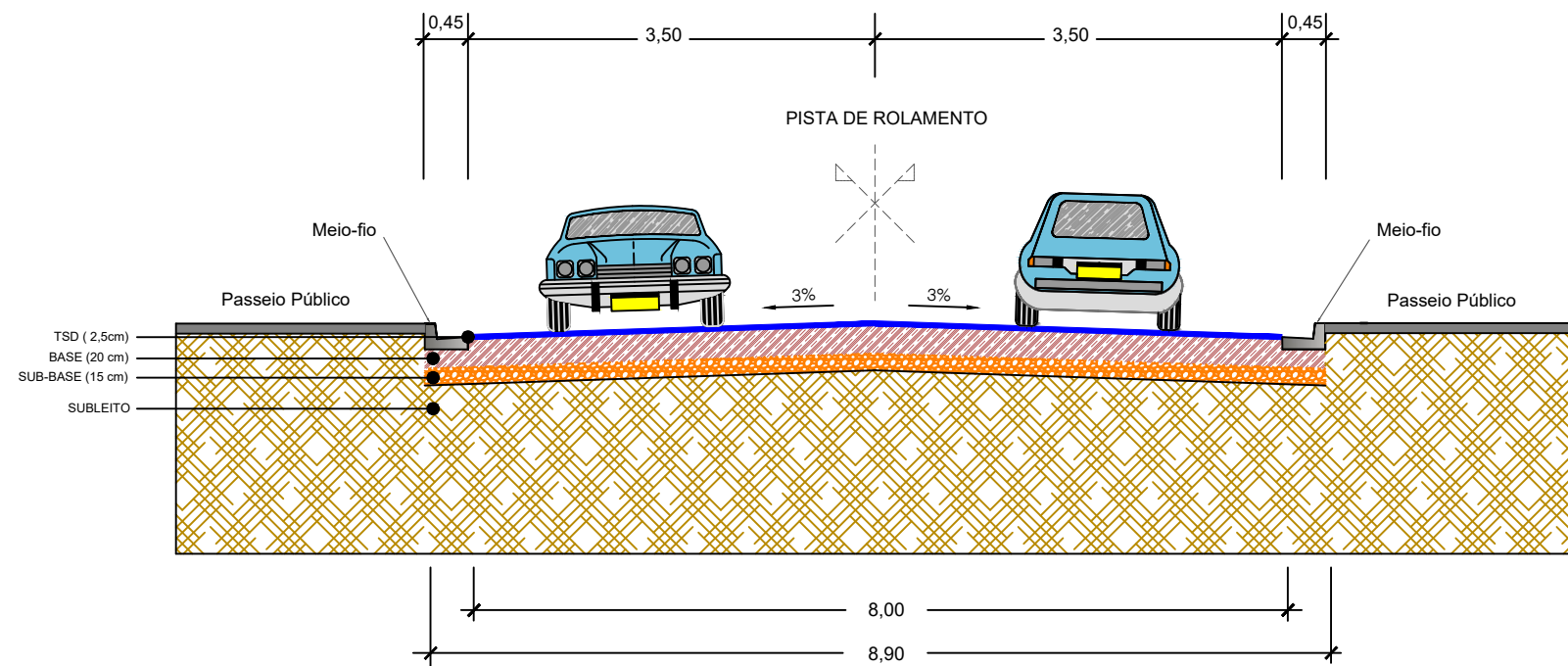

| | | | | | |
|---|-------------------------------------|---|---------------------------------|---|---------------------------------|
| ASSUNTO: PROJETO DE PAVIMENTAÇÃO | | AUTOR DO PROJETO: | | ASSOCIAÇÃO MATO-GROSSENSE DOS MUNICÍPIOS -AMM Coordenação de Projetos | |
| LEGENDA: <ul style="list-style-type: none"> 1 - REVESTIMENTO EM TSD (TRATAMENTO SUPERFICIAL DUPLO) ESPESSURA - 2,5 cm 2 - BASE DE SOLO ESTABILIZADA GRANULOMÉTRICAMENTE SEM MISTURA - (CBR > 60% E EXP < 0,5%) 3 - SUB-BASE DE SOLO ESTABILIZADA GRANULOMÉTRICAMENTE SEM MISTURA - (CBR > 20% E EXP < 1,0%) 4 - REGULARIZAÇÃO DO SUB-LEITO 5 - SUB-LEITO | DATA DA ENTREGA: AGOSTO/2020 | Eduardo Costa Shimba Jr. Engenheiro Civil CREA 1215690975 | | OBRA: PROJETO DE PAVIMENTAÇÃO ASFÁLTICA | |
| | REVISÃO: AGOSTO/2020 | | | PROPRIETÁRIO: PREFEITURA MUNICIPAL DE SÃO JOSÉ DO XINGÚ - MT | |
| | ESCALA: SEM ESCALA | DESENHO: Eduardo C. Shimba Jr. | CNPJ: 37.465.317/0001-03 | LOCAL: RUAS DIVERSAS | FOLHA Nº PV-01 |

DIAGRAMA LINEAR DO PAVIMENTO

TRECHO DA RUA A SER PAVIMENTADO

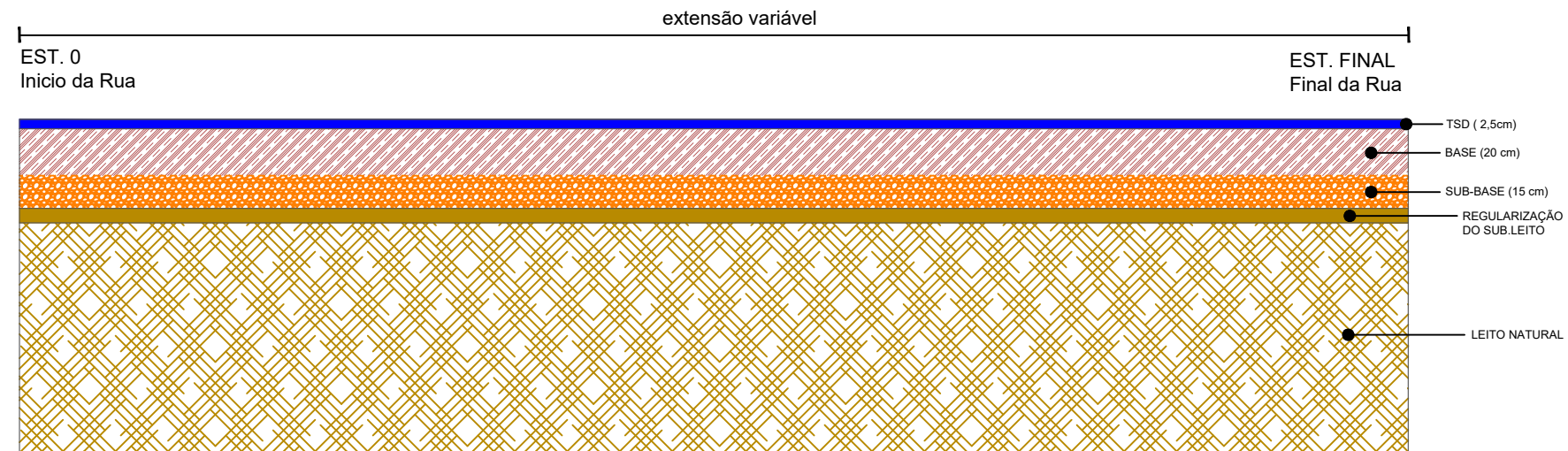

| | | | | | |
|--|--|---|--|---|---------------------------------|
| ASSUNTO: PROJETO DE PAVIMENTAÇÃO | | AUTOR DO PROJETO: | |  ASSOCIAÇÃO MATO-GROSSENSE DOS MUNICÍPIOS -AMM Coordenação de Projetos | |
| LEGENDA: | | Eduardo Costa Shimba Jr. Engenheiro Civil CREA 1215690975 | | | |
| 1 - REVESTIMENTO EM TSD (TRATAMENTO SUPERFICIAL DUPLO) ESPESURA : 2,5 cm 2 - BASE DE SOLO ESTABILIZADA GRANULOMÉTRICAMENTE SEM MISTURA - (CBR > 60% E EXP < 0,5%) 3 - SUB-BASE DE SOLO ESTABILIZADA GRANULOMÉTRICAMENTE SEM MISTURA - (CBR > 20% E EXP < 1,0%) 4 - REGULARIZAÇÃO DO SUB-LEITO 5 - SUB-LEITO | | | | DATA DA ENTREGA: AGOSTO/2020 REVISÃO: AGOSTO/2020 ESCALA: SEM ESCALA | |
| | | DESENHO: Eduardo C. Shimba Jr. | | LOCAL: RUAS DIVERSAS | |
| | | | | | FOLHA Nº PV-02 |

CROQUI DAS OCORRÊNCIAS DOS MATERIAIS

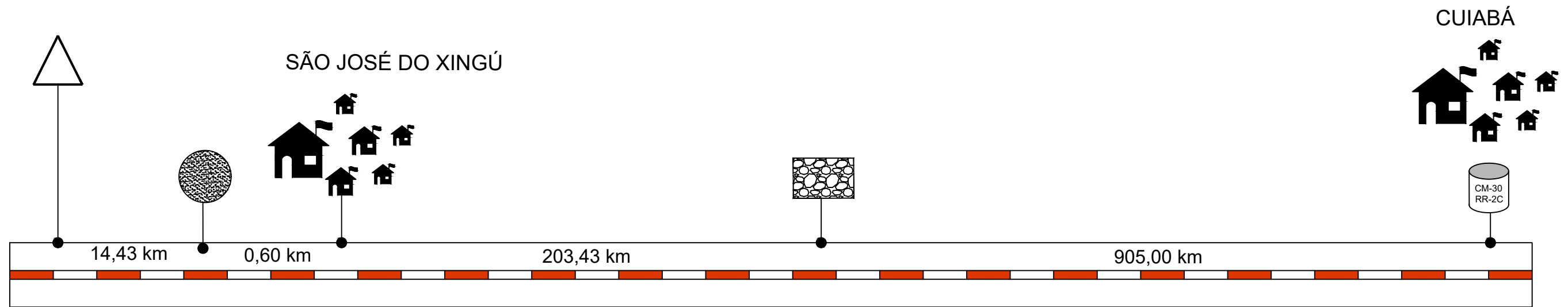

| LEGENDA | | COORD. GEOGRÁFICAS | DMT |
|---------|---------------------|--------------------------------|-----------|
| | MATERIAL BETUMINOSO | — | 905,00 Km |
| | BOTA-FORA | 10°48'22.60"S 52°44'27.50"O | 0,60 Km |
| | JAZIDA | 10°49'24.02"S 52°37'4,81"O | 14,43 Km |
| | PEDREIRA | 10°33'2.60"S 51°28'36.60"O | 203,43 Km |

| | | | | | |
|---|-------------------------------------|---|--|---|---------------------------------|
| ASSUNTO: PROJETO DE PAVIMENTAÇÃO - CROQUI DE LOCALIZAÇÃO DOS MATERIAIS | | AUTOR DO PROJETO: | | ASSOCIAÇÃO MATO-GROSSENSE DOS MUNICÍPIOS - AMM Coordenação de Projetos | |
| LEGENDA: | DATA DA ENTREGA: AGOSTO/2020 | Eduardo Costa Shimba Jr. Engenheiro Civil CREA 1215690975 | | | |
| | REVISÃO: AGOSTO/2020 | | | PROPRIETÁRIO: PREFEITURA MUNICIPAL DE SÃO JOSÉ DO XINGÚ - MT | |
| | ESCALA: SEM ESCALA | | | DESENHO: Eduardo C. Shimba Jr. | CNPJ: 37.465.317/0001-03 |
| | | | | FOLHA Nº PV-03 | |

LOCALIZAÇÃO DO BOTA FORA







BOTA-FORA

Coordenada Geográficas:
 Latitude: 10°48'22.60"S
 Longitude: 52°44'27.50"O

Distância do Trecho:
 0,60 Km, sendo:
 0,41 Km de Trecho Pavimentado
 0,19 Km de Trecho não Pavimentado

Proprietário:
 Prefeitura Municipal de
 SÃO JOSÉ DO XINGÚ - MT

OBS: PARA O CÁLCULO DE MOMENTO DE TRANSPORTE, FOI UTILIZADO O PONTO MÉDIO ENTRE TODAS AS RUAS

| | | | | | |
|---|-------------------------------------|---|---|--|---------------------------------|
| ASSUNTO: PROJETO DE PAVIMENTAÇÃO - LOCALIZAÇÃO DO BOTA-FORA | | AUTOR DO PROJETO: | |  ASSOCIAÇÃO MATO-GROSSENSE DOS MUNICÍPIOS - AMM Coordenação de Projetos | |
| LEGENDA:  Trecho Pavimentado  Trecho não Pavimentado | DATA DA ENTREGA: AGOSTO/2020 | Eduardo Costa Shimba Jr. Engenheiro Civil CREA 1215690975 | | | |
| | REVISÃO: AGOSTO/2020 | | | PROPRIETÁRIO: PREFEITURA MUNICIPAL DE SÃO JOSÉ DO XINGÚ - MT | |
| | ESCALA: SEM ESCALA | DESENHO: Eduardo C. Shimba Jr. |  | CNPJ: 37.465.317/0001-03 | LOCAL: RUAS DIVERSAS |
| | | | | | FOLHA Nº PV-04 |

LOCALIZAÇÃO DA JAZIDA



JAZIDA

Coordenada Geográficas:
 Latitude: 10°49'24.02"S
 Longitude: 52°37'4,81"O

Distância do Trecho:
 14,43 Km, sendo:
 1,43 km de Trecho Pavimentado
 13,00 km de Trecho não Pavimentado

Proprietário:
 Prefeitura Municipal de
 SÃO JOSÉ DO XINGÚ - MT

OBS: PARA O CÁLCULO DE MOMENTO DE TRANSPORTE, FOI UTILIZADO O PONTO MÉDIO ENTRE TODAS AS RUAS

| | | | | | | | |
|---|--|---|--|---|--|--|--|
| ASSUNTO: PROJETO DE PAVIMENTAÇÃO - LOCALIZAÇÃO DA JAZIDA | | AUTOR DO PROJETO: | | | | ASSOCIAÇÃO MATO-GROSSENSE DOS MUNICÍPIOS - AMM Coordenação de Projetos | |
| LEGENDA: Trecho não Pavimentado Trecho Pavimentado | | Eduardo Costa Shimba Jr. Engenheiro Civil CREA 1215690975 | | | | OBRA: PROJETO DE PAVIMENTAÇÃO ASFÁLTICA | |
| DATA DA ENTREGA: AGOSTO/2020 | | DESENHO: Eduardo C. Shimba Jr. | | PROPRIETÁRIO: PREFEITURA MUNICIPAL DE SÃO JOSÉ DO XINGÚ - MT | | FOLHA Nº PV-05 | |
| REVISÃO: AGOSTO/2020 | | | | CNPJ: 37.465.317/0001-03 | | | |
| ESCALA: SEM ESCALA | | | | LOCAL: RUAS DIVERSAS | | | |

LOCALIZAÇÃO DA PEDREIRA

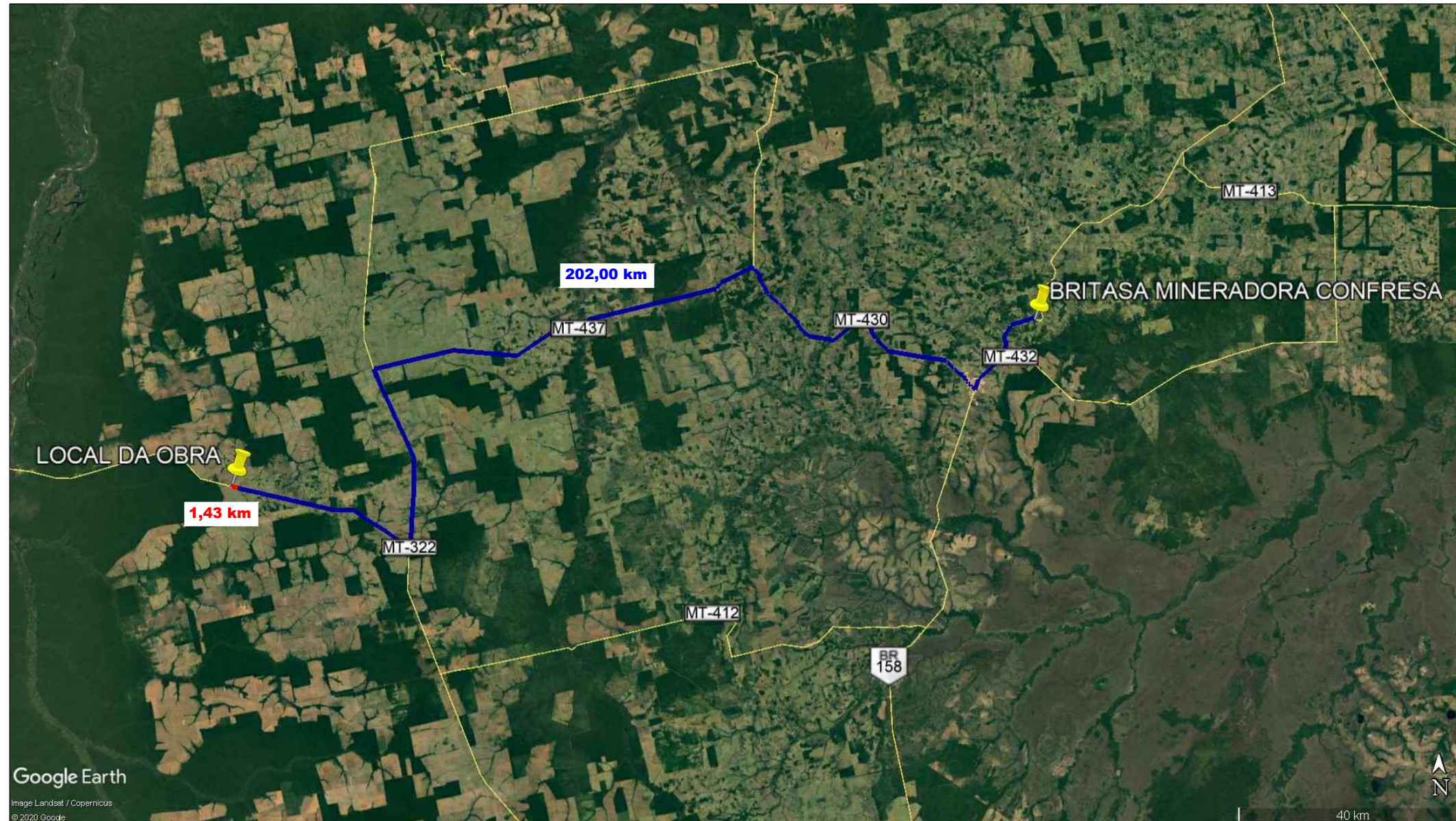

PEDREIRA

Coordenada Geográficas:
 Latitude: 10°33'2.60"S
 Longitude: 51°28'36.60"O

Distância do Trecho:
 203,43 Km, sendo:
 1,43 Km de Trecho Pavimentado
 202,00 Km de Trecho não Pavimentado

Proprietário:
 BRITASA MINERADORA CONFRESA LTDA
 Processo DNPM:
 866637/2004

OBS: PARA O CÁLCULO DE MOMENTO DE TRANSPORTE, FOI UTILIZADO O PONTO MÉDIO ENTRE TODAS AS RUAS

| | | | | | | | |
|---|--|---|--|---|--|--|--|
| ASSUNTO: PROJETO DE PAVIMENTAÇÃO - LOCALIZAÇÃO DA PEDREIRA | | AUTOR DO PROJETO: | | | | ASSOCIAÇÃO MATO-GROSSENSE DOS MUNICÍPIOS - AMM Coordenação de Projetos | |
| LEGENDA: Trecho não Pavimentado Trecho Pavimentado | | Eduardo Costa Shimba Jr. Engenheiro Civil CREA 1215690975 | | | | OBRA: PROJETO DE PAVIMENTAÇÃO ASFÁLTICA | |
| DATA DA ENTREGA: AGOSTO/2020 | | DESENHO: Eduardo C. Shimba Jr. | | PROPRIETÁRIO: PREFEITURA MUNICIPAL DE SÃO JOSÉ DO XINGÚ - MT | | FOLHA Nº PV-06 | |
| REVISÃO: AGOSTO/2020 | | | | CNPJ: 37.465.317/0001-03 | | | |
| ESCALA: SEM ESCALA | | | | LOCAL: RUAS DIVERSAS | | | |

LOCALIZAÇÃO DO MATERIAL BETUMINOSO

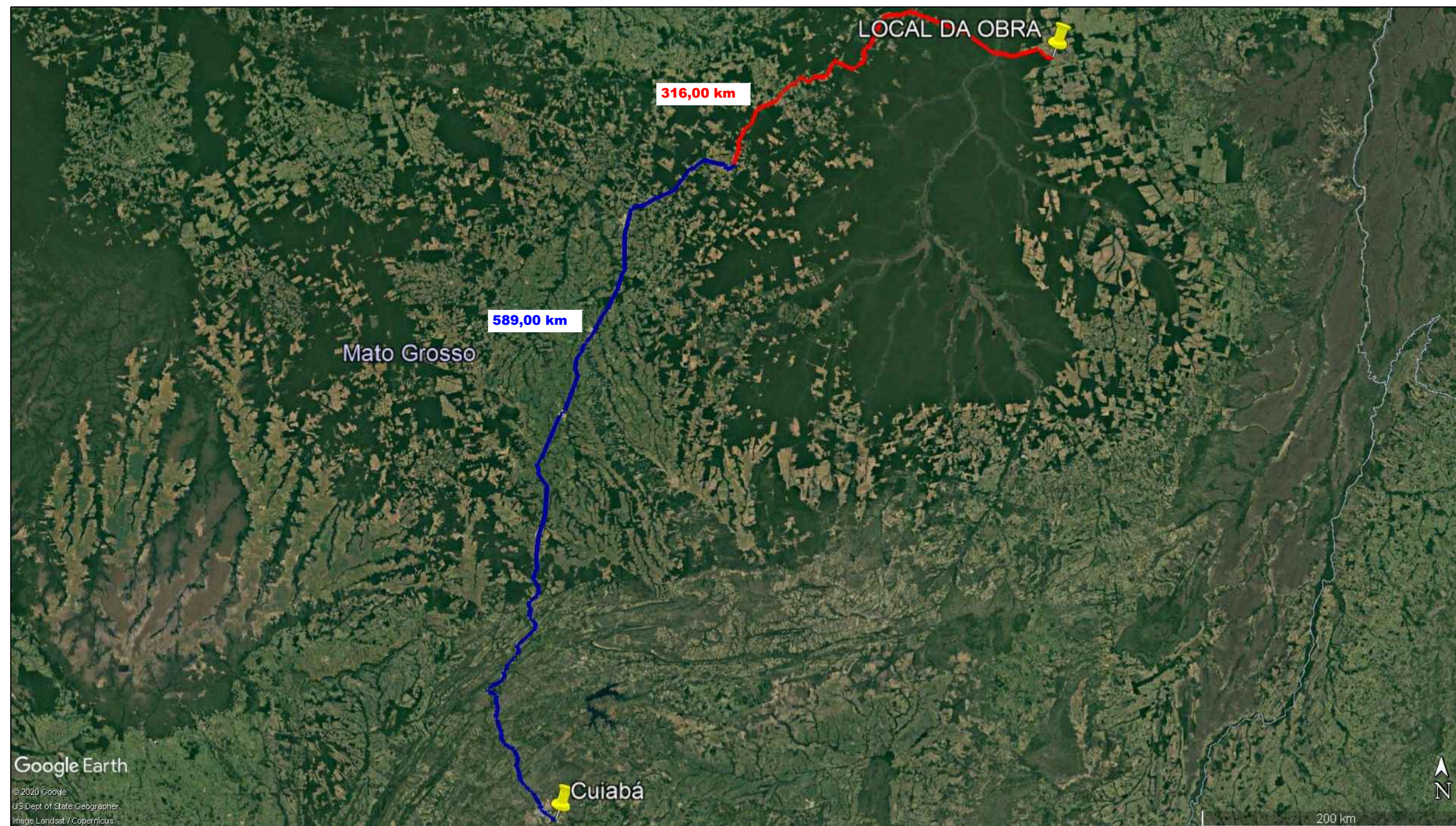



MATERIAL BETUMINOSO

Coordenada Geográficas:
Cuiabá - MT (Bairro Dist. Industrial)
Latitude: 15°39'23.30"S
Longitude: 55°59'2.06"O

Distância do Trecho:
905,00 Km, sendo:
589,00 Km de Trecho Pavimentado
316 Km de Trecho não Pavimentado

OBS: PARA O CÁLCULO DE MOMENTO DE TRANSPORTE, FOI UTILIZADO O PONTO MÉDIO ENTRE TODAS AS RUAS

| | | | | | |
|---|--|---|--|--|---------------------------------|
| ASSUNTO: PROJETO DE PAVIMENTAÇÃO - LOCALIZAÇÃO DO MATERIAL BETUMINOSO | | AUTOR DO PROJETO: | |  ASSOCIAÇÃO MATO-GROSSENSE DOS MUNICÍPIOS - AMM Coordenação de Projetos | |
| LEGENDA:  Trecho Pavimentado  Trecho não Pavimentado | | Eduardo Costa Shimba Jr. Engenheiro Civil CREA 1215690975 | | | |
| DATA DA ENTREGA: AGOSTO/2020 | | DESENHO: Eduardo C. Shimba Jr. | | PROPRIETÁRIO: PREFEITURA MUNICIPAL DE SÃO JOSÉ DO XINGÚ - MT | |
| REVISÃO: AGOSTO/2020 | | | | CNPJ: 37.465.317/0001-03 | |
| ESCALA: SEM ESCALA | | | | LOCAL: RUAS DIVERSAS | |
| | | | | | FOLHA Nº PV-07 |



PROJETO DE SINALIZAÇÃO VIÁRIA DE TRÂNSITO



| | | | | | | | |
|---------------------------------|---|---|---------------------------------------|--------------------------------|--|---|--|
| LEGENDA | | ASSUNTO: MAPA DE LOCALIZAÇÃO | | | | ASSOCIAÇÃO MATO-GROSSENSE DOS MUNICÍPIOS Coordenação de Projetos Adm. Neurilan Fraga | |
| RUAS A SEREM SINALIZADAS | LOCAL DO ARQUIVO: SINALIZAÇÃO.DWG | AUTOR DO PROJETO: Eduardo C. Shimba Jr. Engenheiro Civil CREA - 1215690975 | | | | OBRA: | INFRA-ESTRUTURA-PAVIMENTAÇÃO ASFÁLTICA |
| | DATA DE ENTREGA: AGOSTO/2020 | | | PROPRIETÁRIO/ CNPJ: | SÃO JOSÉ DO XINGÚ - 37.465.317/0001-03 | | |
| ESCALA: SEM ESCALA | ART: 000000-0 | REVISÃO: 1º - AGOSTO/2020 | DESENHO: EDUARDO C. SHIMBA JR. | ENDEREÇO: | SÃO JOSÉ DO XINGÚ - RUAS DIVERSAS | FOLHA Nº SIN-01 | |

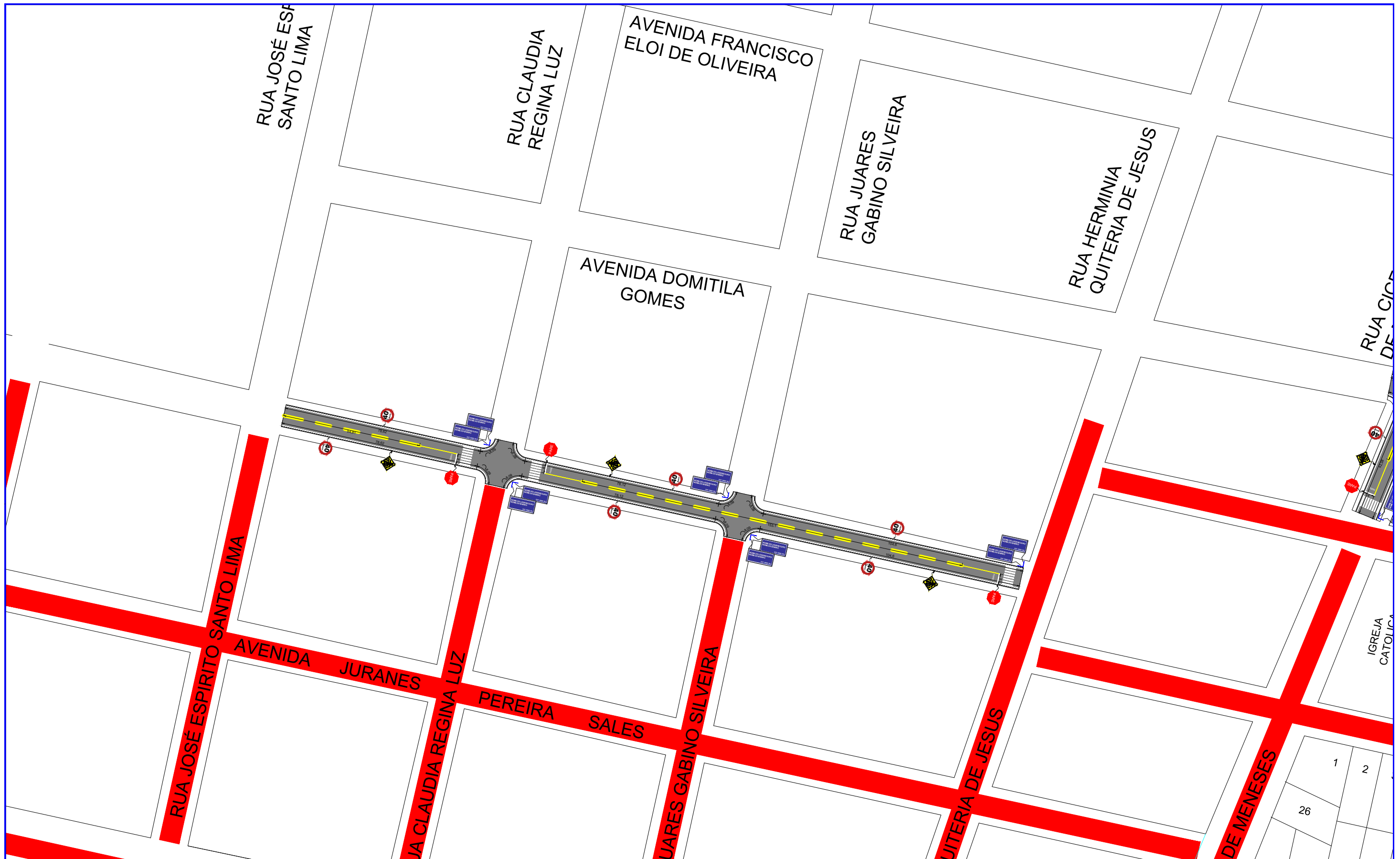

| | | | | | |
|--|---|---|--|---|----------------------------------|
| LEGENDA | | ASSUNTO: MAPA DE LOCALIZAÇÃO | | ASSOCIAÇÃO MATO-GROSSENSE DOS MUNICÍPIOS Coordenação de Projetos Adm. Neurilan Fraga | |
| Trechos a serem sinalizados <i>*As coordenadas encontram-se em planilha anexa.</i> | LOCAL DO ARQUIVO: SINALIZAÇÃO.DWG | AUTOR DO PROJETO: Eduardo C. Shimba Jr. Engenheiro Civil CREA - 1215690975 | | | |
| ESCALA: SEM ESCALA | ART: 000000-0 | DATA DE ENTREGA: AGOSTO/2020 | PROPRIETÁRIO/ CNPJ: SÃO JOSÉ DO XINGÚ - 37.465.317/0001-03 | | FOLHA Nº SIN-02 |
| REVISÃO: 1º - AGOSTO/2020 | | DESENHO: EDUARDO C. SHIMBA JR. | | ENDEREÇO: SÃO JOSÉ DO XINGÚ - RUAS DIVERSAS | |



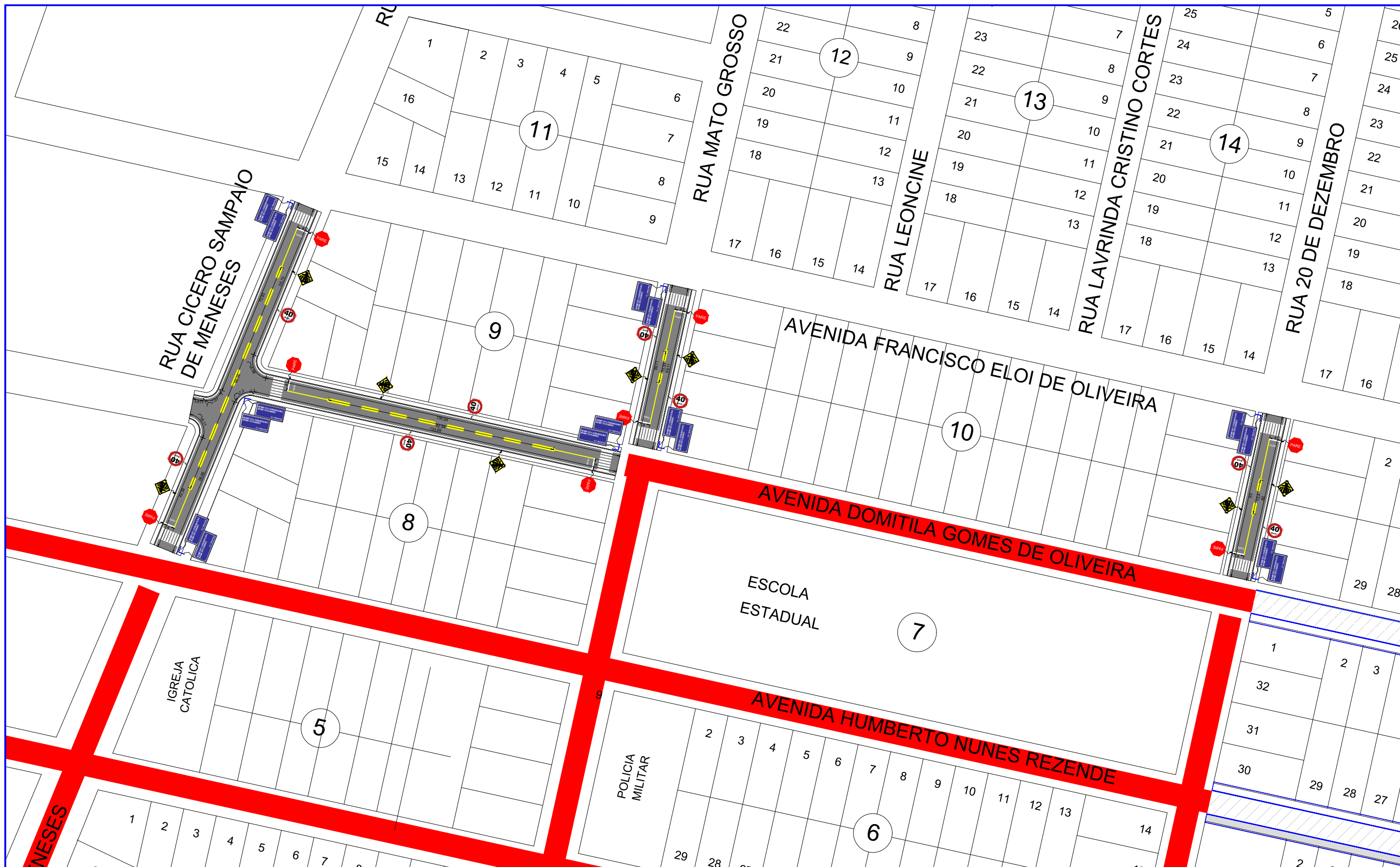

| | | | | | | | | |
|--|--|---|--|---------------------------------------|--|---|----------------------------------|--|
| LEGENDA | | ASSUNTO: MAPA DE LOCALIZAÇÃO | | | | ASSOCIAÇÃO MATO-GROSSENSE DOS MUNICÍPIOS Coordenação de Projetos Adm. Neurilan Fraga | | |
| <p>■ Trechos a serem sinalizados</p> <p><i>*As coordenadas encontram-se em planilha anexa.</i></p> | | LOCAL DO ARQUIVO: SINALIZAÇÃO.DWG | | | | AUTOR DO PROJETO: Eduardo C. Shimba Jr. Engenheiro Civil CREA - 1215690975 | | OBRA: INFRA-ESTRUTURA-PAVIMENTAÇÃO ASFÁLTICA |
| ESCALA: SEM ESCALA | | DATA DE ENTREGA: AGOSTO/2020 | | | | PROPRIETÁRIO/ CNPJ: SÃO JOSÉ DO XINGÚ - 37.465.317/0001-03 | | |
| ART: 000000-0 | | REVISÃO: 1º - AGOSTO/2020 | | DESENHO: EDUARDO C. SHIMBA JR. | | ENDEREÇO: SÃO JOSÉ DO XINGÚ - RUAS DIVERSAS | | |
| | | | | | | | FOLHA Nº SIN-03 | |

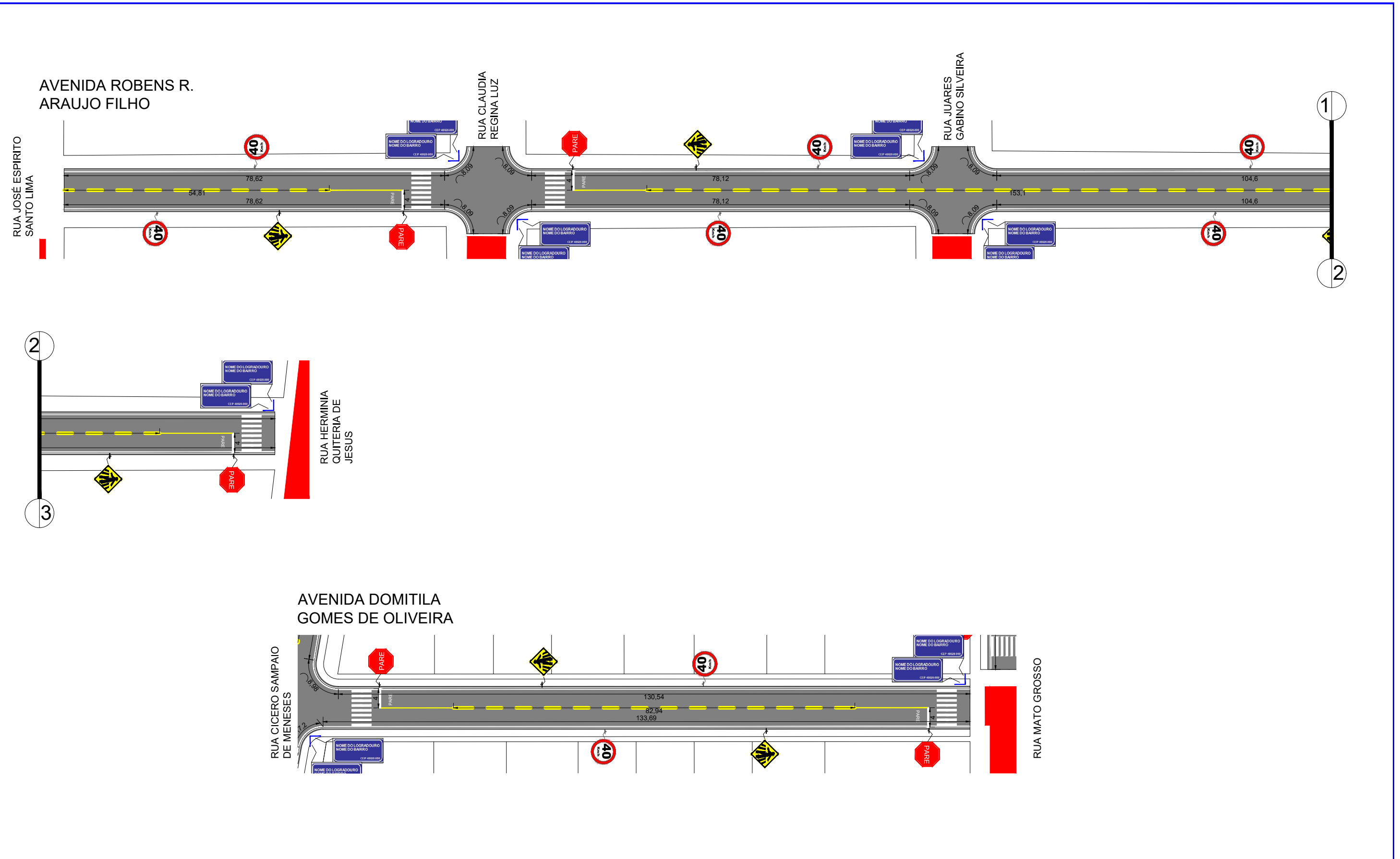

| | | | | | | |
|---|--|---|--|--|---|--|
| LEGENDA | | ASSUNTO: LOCAÇÃO | | | ASSOCIAÇÃO MATO-GROSSENSE DOS MUNICÍPIOS Coordenação de Projetos Adm. Neurilan Fraga | |
| Trechos a serem sinalizados *As coordenadas encontram-se em planilha anexa. | | LOCAL DO ARQUIVO: SINALIZAÇÃO.DWG DATA DE ENTREGA: AGOSTO/2020 | | | AUTOR DO PROJETO: Eduardo C. Shimba Jr. Engenheiro Civil CREA - 1215690975 | OBRA: INFRA-ESTRUTURA-PAVIMENTAÇÃO ASFÁLTICA |
| ESCALA: SEM ESCALA | | REVISÃO: 1º - AGOSTO/2020 | | | | PROPRIETÁRIO/ CNPJ: SÃO JOSÉ DO XINGÚ - 37.465.317/0001-03 |
| ART: 000000-0 | | DESENHO: EDUARDO C. SHIMBA JR. | | | ENDEREÇO: RUAS DIVERSAS | |

RUA 20 DE DEZEMBRO

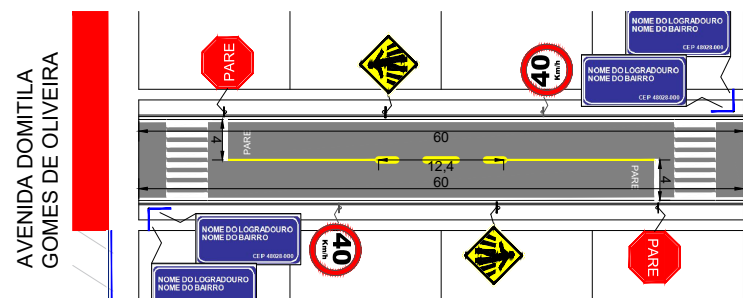

RUA MATO GROSSO

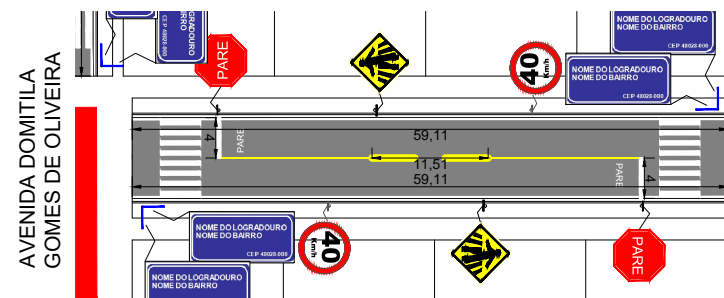

RUA CICERO SAMPAIO DE MENESES

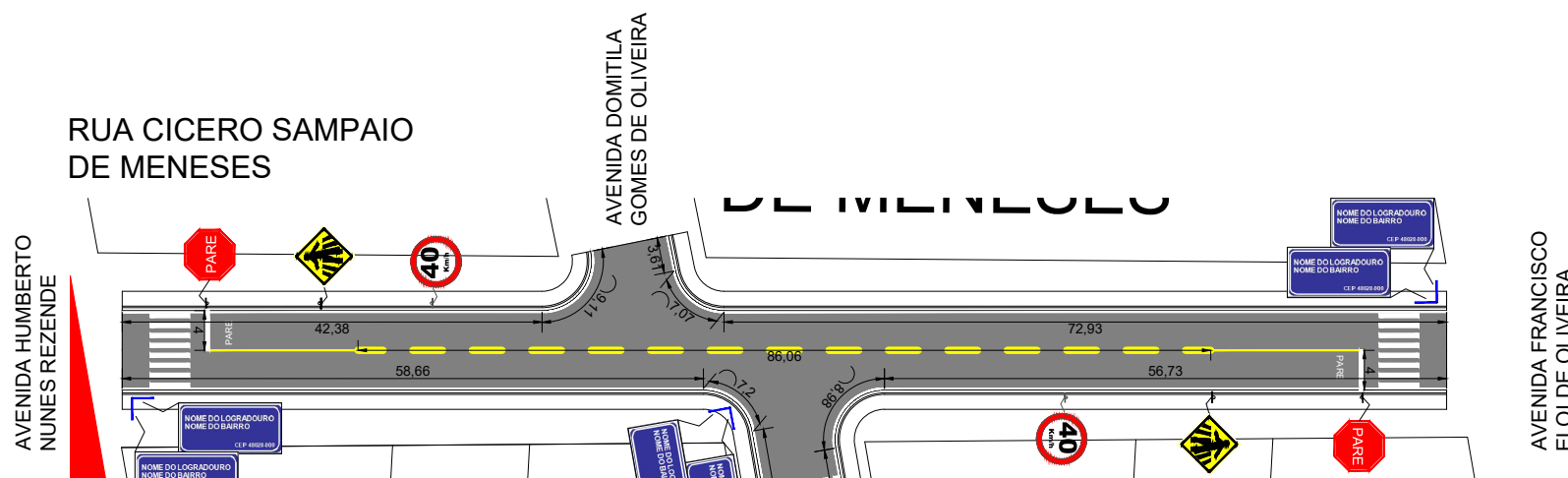

| | | | | | |
|---|---|---|---|---|--|
| LEGENDA | | ASSUNTO: LOCAÇÃO | | <p>ASSOCIAÇÃO MATO-GROSSENSE DOS MUNICÍPIOS Coordenação de Projetos Adm. Neurilan Fraga</p> | |
| <p>■ Trechos a serem sinalizados <i>*As coordenadas encontram-se em planilha anexa.</i></p> <p>▨ Calçada Existente</p> | <p>LOCAL DO ARQUIVO: SINALIZAÇÃO.DWG</p> <p>AUTOR DO PROJETO: Eduardo C. Shimba Jr. Engenheiro Civil CREA - 1215690975</p> | <p>OBRA: INFRA-ESTRUTURA-PAVIMENTAÇÃO ASFÁLTICA</p> <p>PROPRIETÁRIO/ CNPJ: SÃO JOSÉ DO XINGÚ - 37.465.317/0001-03</p> | <p>ENDEREÇO: RUAS DIVERSAS</p> | | |
| <p>ESCALA: SEM ESCALA</p> | <p>ART: 000000-0</p> | <p>DATA DE ENTREGA: AGOSTO/2020</p> | <p>REVISÃO: 1º - AGOSTO/2020</p> | <p>DESENHO: EDUARDO C. SHIMBA JR.</p> | <p>FOLHA Nº SIN-05</p> |

Faixa de Pedestres

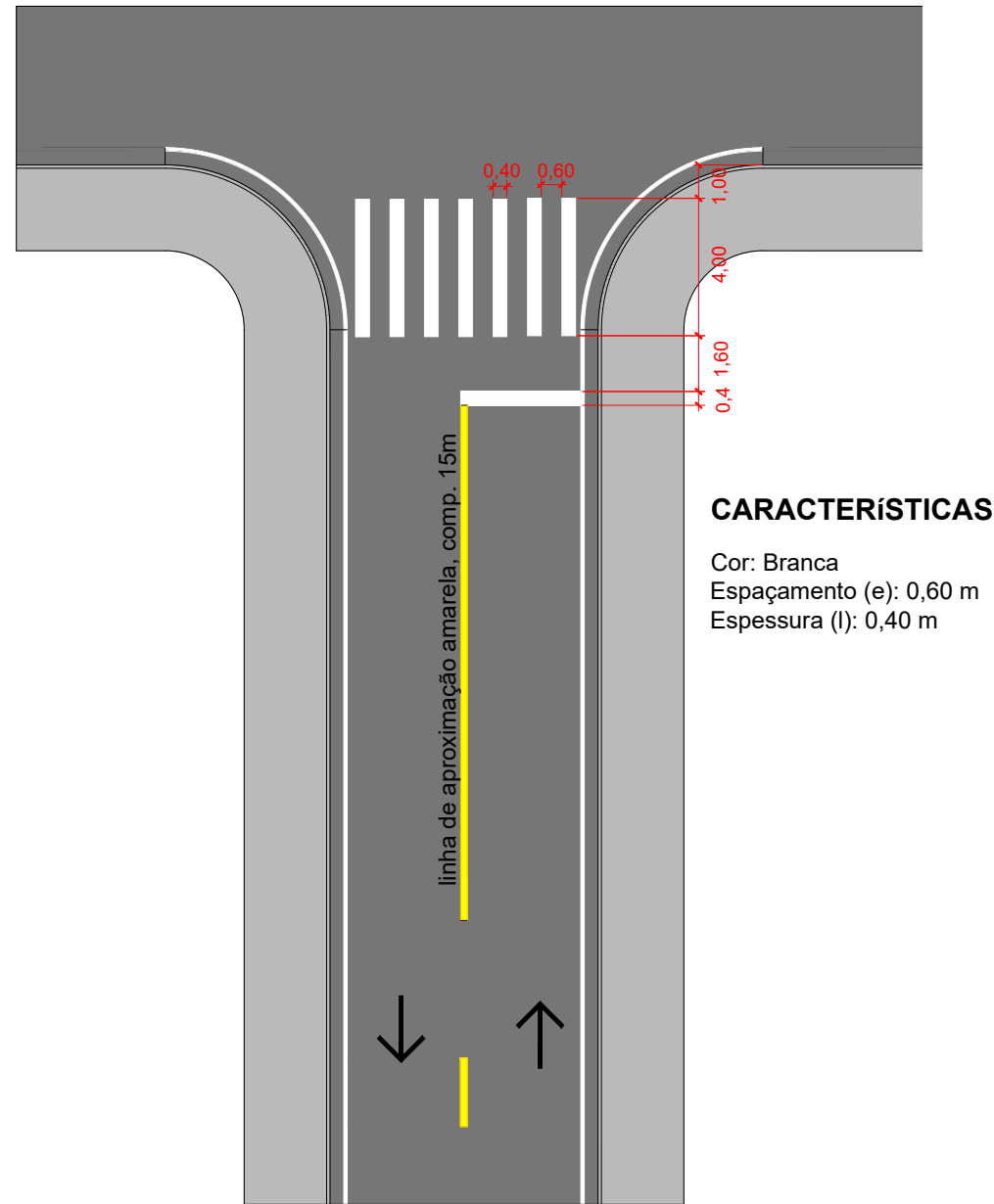

CARACTERÍSTICAS

Cor: Branca
 Espaçamento (e): 0,60 m
 Espessura (l): 0,40 m

Faixa de Pedestre

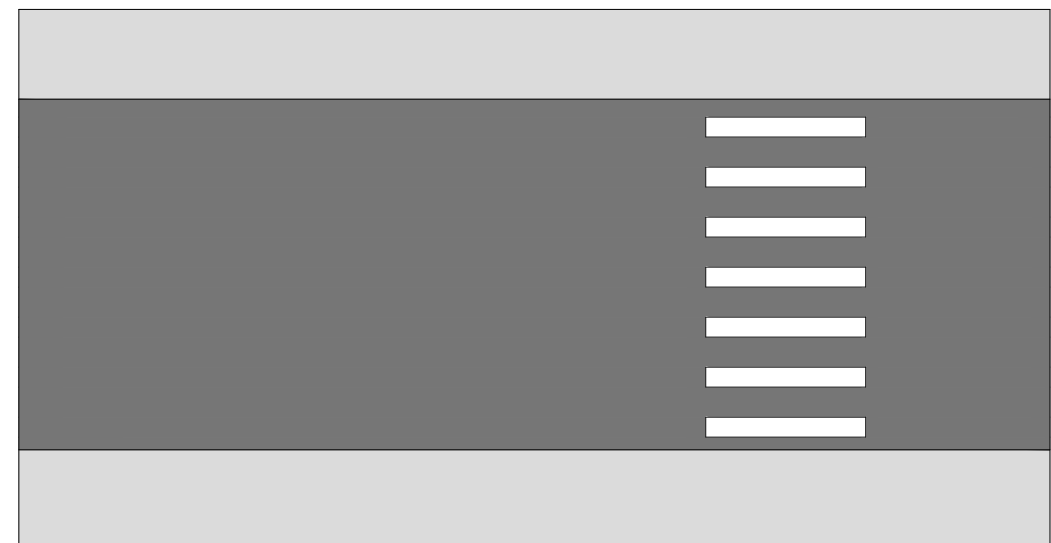

CARACTERÍSTICAS

Cor: Branco

| | | | | | | | |
|------------------------------|----------------------|--|---|--|---|--|----------------------------------|
| LEGENDA | | ASSUNTO: SINALIZAÇÃO HORIZONTAL - FAIXA DE TRAVESSIA DE PEDESTRES | | | ASSOCIAÇÃO MATO-GROSSENSE DOS MUNICÍPIOS Coordenação de Projetos Adm. Neurilan Fraga | | |
| | | LOCAL DO ARQUIVO: SINALIZAÇÃO.DWG | AUTOR DO PROJETO: Eduardo C. Shimba Jr. Engenheiro Civil CREA - 1215690975 | | OBRA: | INFRA-ESTRUTURA-PAVIMENTAÇÃO ASFÁLTICA | |
| | | DATA DE ENTREGA: AGOSTO/2020 | | | PROPRIETÁRIO/ CNPJ: | SÃO JOSÉ DO XINGÚ - 37.465.317/0001-03 | |
| ESCALA: SEM ESCALA | ART: 000000-0 | REVISÃO: 1º - AGOSTO/2020 | DESENHO: EDUARDO C. SHIMBA JR. | | ENDEREÇO: | SÃO JOSÉ DO XINGÚ - RUAS DIVERSAS | FOLHA Nº SIN-06 |

Legenda PARE, Linha de Retenção e Linha de Aproximação



CARACTERÍSTICAS

Legenda PARE

Cor: Branco

Altura (a): 1,60 m

Largura (b): 1,90 m

Linha de Retenção

Cor: Branco

Espessura: 0,40 m

Largura: Variável

Linha de Bordo (LBO)
Duas faixas em cada rua indicada

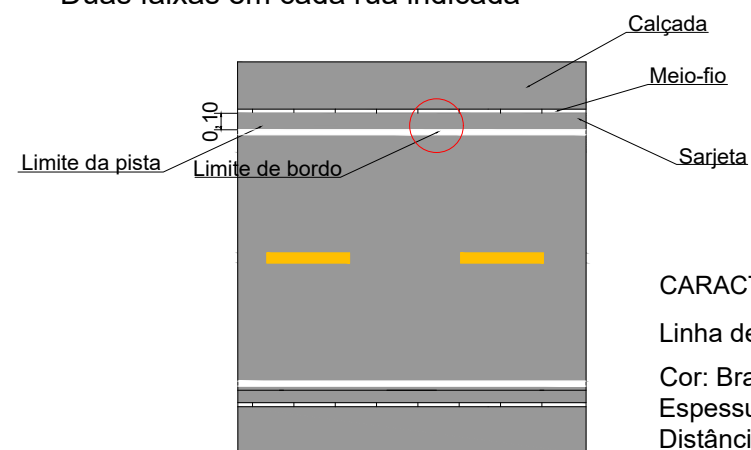

CARACTERÍSTICAS

Linha de Bordo (LBO)

Cor: Branco

Espessura: 0,10 m

Distância da Sarjeta: 0,10 m

Linha Simples Seccionada (LFO-2) (sentidos opostos)

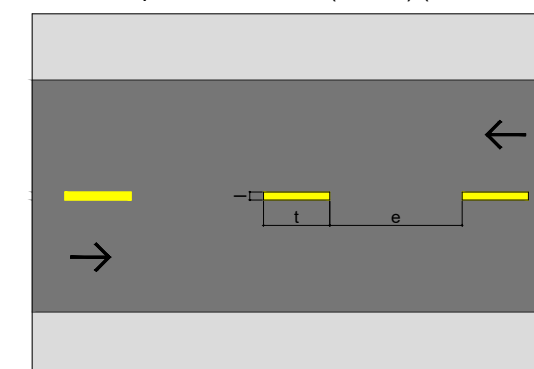

CARACTERÍSTICAS

Cor: Amarelo

Traço (t): 2,00 m

Espaçamento (e): 4,00 m

Espessura (l): 0,10 m

Cadência (t:e): 1:2

| | | | | | |
|---|----------------------|---|---------------------------------------|---|----------------------------------|
| LEGENDA | | ASSUNTO: SINALIZAÇÃO HORIZONTAL - LINHA DE RETENÇÃO, LINHA DE APROXIMAÇÃO, LEGENDA PARE, LINHA SIMPLES SECCIONADA E LINHA DE BORDO | | ASSOCIAÇÃO MATO-GROSSENSE DOS MUNICÍPIOS Coordenação de Projetos Adm. Neurilan Fraga | |
| LOCAL DO ARQUIVO: SINALIZAÇÃO.DWG | | AUTOR DO PROJETO: Eduardo C. Shimba Jr. Engenheiro Civil CREA - 1215690975 | | OBRA: INFRA-ESTRUTURA-PAVIMENTAÇÃO ASFÁLTICA | |
| DATA DE ENTREGA: AGOSTO/2020 | | | | PROPRIETÁRIO/ CNPJ: SÃO JOSÉ DO XINGÚ - 37.465.317/0001-03 | |
| ESCALA: SEM ESCALA | ART: 000000-0 | REVISÃO: 1º - AGOSTO/2020 | DESENHO: EDUARDO C. SHIMBA JR. | ENDEREÇO: SÃO JOSÉ DO XINGÚ - RUAS DIVERSAS | FOLHA Nº SIN-07 |

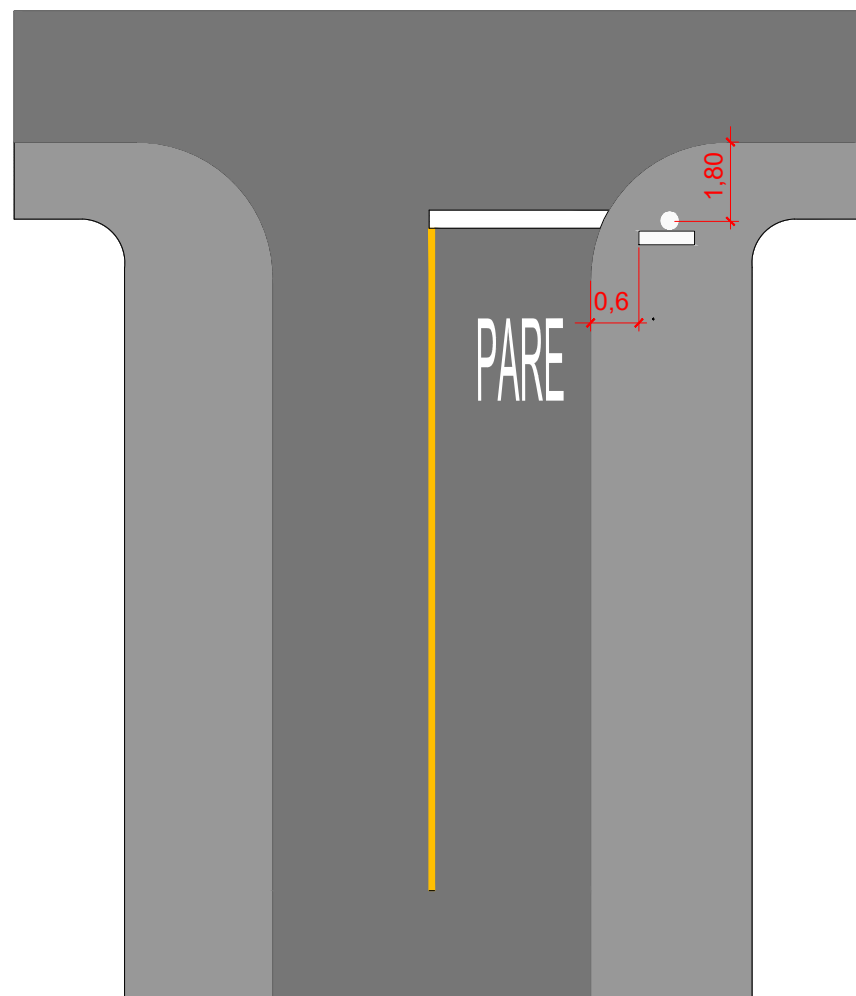

R-1 Parada Obrigatória



CORES

Fundo: Vermelho Refletivo
 Orla Interna: Branco Refletivo
 Orla Externa: Vermelho Refletivo
 Letras: Branco Refletivo
 Verso: Preto Fosco

DIMENSÕES

Lado: 350 mm
 Orla Interna: 20 mm
 Orla Externa: 10 mm
 Altura da Letra: 101 mm

As placas devem fazer ângulo de 93° com o sentido do tráfego

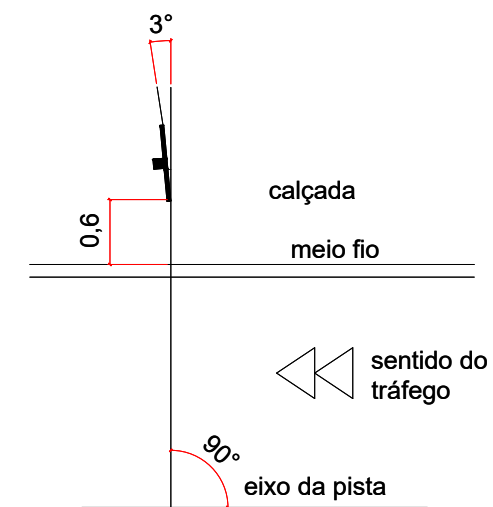

PLANTA DE TOPO

Fundação das Placas Verticais

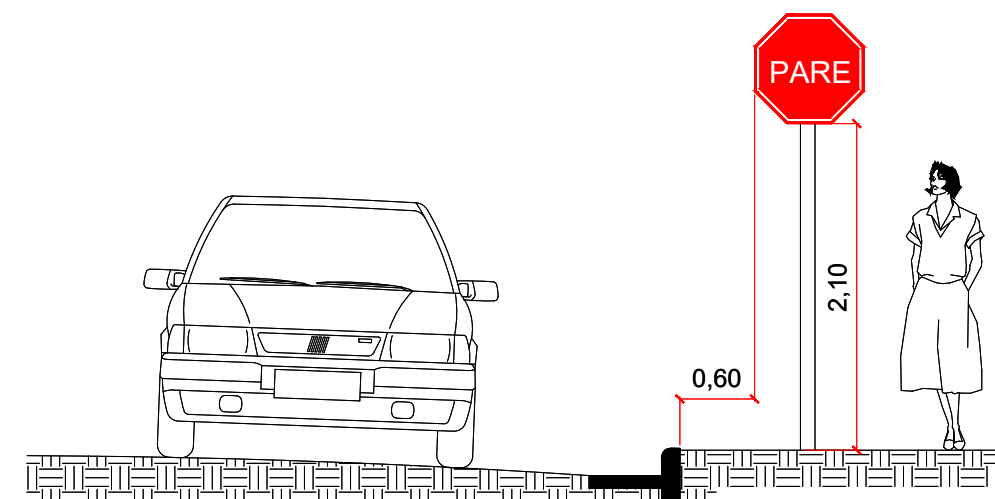
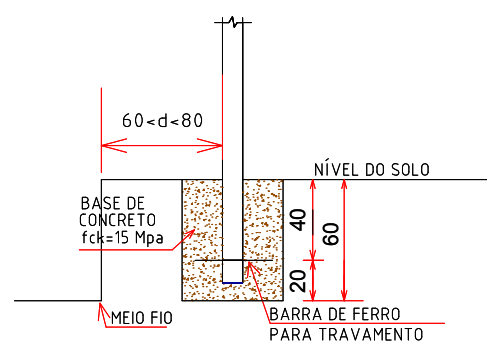

VISTA FRONTAL

| | | | | | | |
|------------------------------|----------------------|---|---|--|---|----------------------------------|
| LEGENDA | | ASSUNTO: SINALIZAÇÃO VERTICAL - PLACA R-1 (PARADA OBRIGATÓRIA) | | | ASSOCIAÇÃO MATO-GROSSENSE DOS MUNICÍPIOS Coordenação de Projetos Adm. Neurilan Fraga | |
| | | LOCAL DO ARQUIVO: SINALIZAÇÃO.DWG | AUTOR DO PROJETO: Eduardo C. Shimba Jr. Engenheiro Civil CREA - 1215690975 | | OBRA: INFRA-ESTRUTURA-PAVIMENTAÇÃO ASFÁLTICA | |
| | | DATA DE ENTREGA: AGOSTO/2020 | | | PROPRIETÁRIO/ CNPJ: SÃO JOSÉ DO XINGÚ - 37.465.317/0001-03 | |
| ESCALA: SEM ESCALA | ART: 000000-0 | REVISÃO: 1º - AGOSTO/2020 | DESENHO: EDUARDO C. SHIMBA JR. | | ENDEREÇO: SÃO JOSÉ DO XINGÚ - RUAS DIVERSAS | FOLHA Nº SIN-08 |

R-19 Velocidade Máxima Permitida



CORES

Fundo: Branco Refletivo
 Orla: Vermelho Refletivo
 Algarismo: Preto
 Legenda: Preta
 Verso: Preto Fosco

DIMENSÕES

Diâmetro: 500 mm
 Orla: 50 mm
 Algarismo (40): 200 mm
 Letra (Km/h): 44 mm

As placas devem fazer ângulo de 93° com o sentido do tráfego

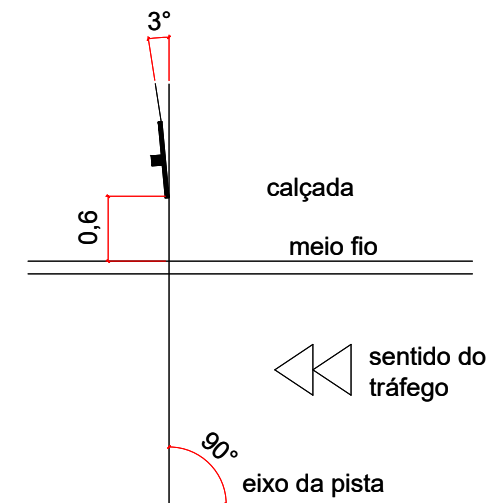

PLANTA DE TOPO

Fundação das Placas Verticais

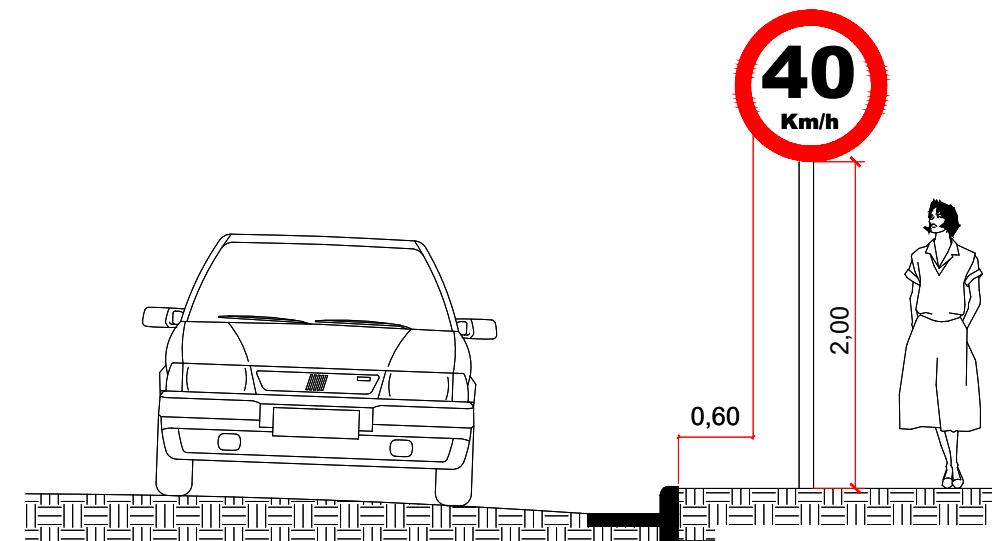
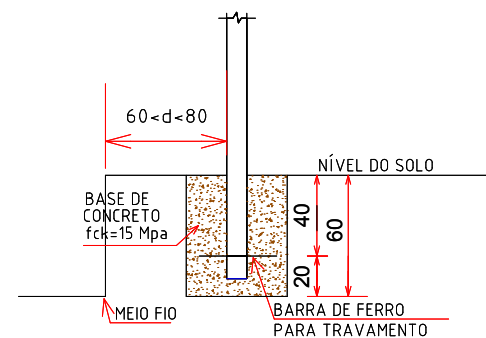

VISTA FRONTAL

| | | | | | |
|---|----------------------|---|---------------------------------------|---|----------------------------------|
| LEGENDA | | ASSUNTO: SINALIZAÇÃO VERTICAL - PLACA R-19 (VELOCIDADE MÁXIMA PERMITIDA) | | ASSOCIAÇÃO MATO-GROSSENSE DOS MUNICÍPIOS Coordenação de Projetos Adm. Neurilan Fraga | |
| LOCAL DO ARQUIVO: SINALIZAÇÃO.DWG | | AUTOR DO PROJETO: Eduardo C. Shimba Jr. Engenheiro Civil CREA - 1215690975 | | OBRA: INFRA-ESTRUTURA-PAVIMENTAÇÃO ASFÁLTICA | |
| DATA DE ENTREGA: AGOSTO/2020 | | | | PROPRIETÁRIO/ CNPJ: SÃO JOSÉ DO XINGÚ - 37.465.317/0001-03 | |
| ESCALA: SEM ESCALA | ART: 000000-0 | REVISÃO: 1º - AGOSTO/2020 | DESENHO: EDUARDO C. SHIMBA JR. | ENDEREÇO: SÃO JOSÉ DO XINGÚ - RUAS DIVERSAS | FOLHA Nº SIN-09 |

A-32b Passagem Sinalizada de Pedestres



CORES

Fundo: Amarelo
 Orla Externa: Amarelo
 Orla Interna: Preto
 Símbolo: Preto
 Verso: Preto Fosco

DIMENSÕES

Lado: 450 mm
 Orla Interna: 18 mm
 Orla Externa: 09 mm

Fundação das Placas Verticais

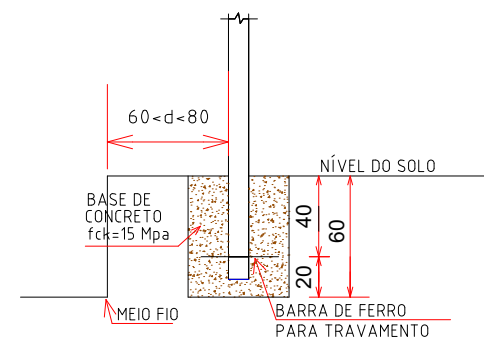

As placas devem fazer ângulo de 93° com o sentido do tráfego

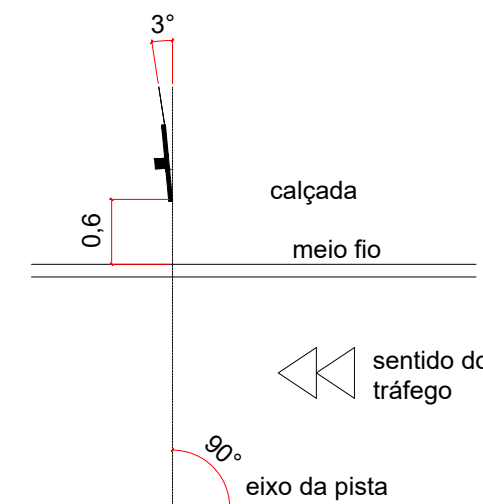

PLANTA DE TOPO

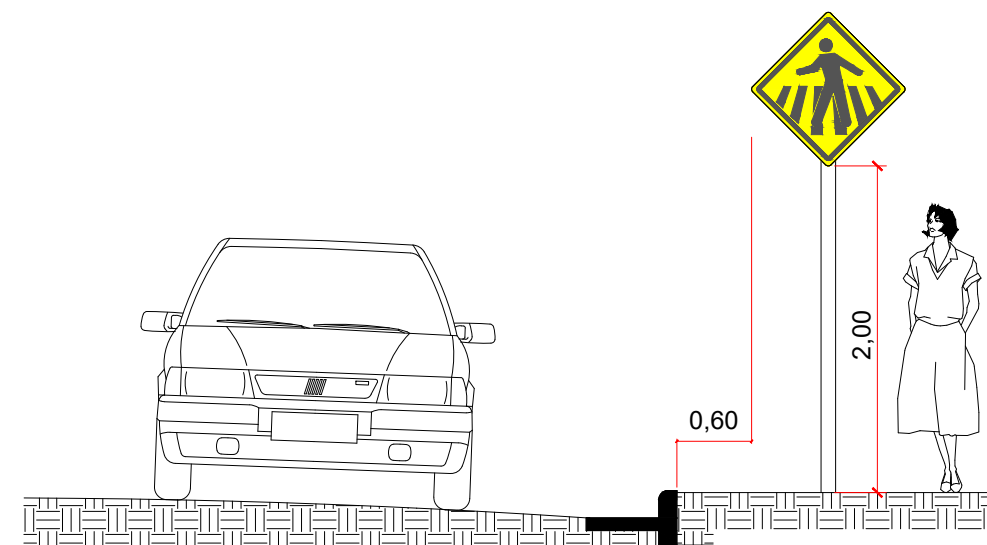

VISTA FRONTAL

| | | | | | |
|------------------------------|----------------------|---|---|---|--|
| LEGENDA | | ASSUNTO: SINALIZAÇÃO VERTICAL - PLACA A-32b (PASSAGEM SINALIZADA DE PEDESTRES) | | ASSOCIAÇÃO MATO-GROSSENSE DOS MUNICÍPIOS Coordenação de Projetos Adm. Neurilan Fraga | |
| | | LOCAL DO ARQUIVO: SINALIZAÇÃO.DWG | AUTOR DO PROJETO: Eduardo C. Shimba Jr. Engenheiro Civil CREA - 1215690975 | | OBRA: INFRA-ESTRUTURA-PAVIMENTAÇÃO ASFÁLTICA |
| | | DATA DE ENTREGA: AGOSTO/2020 | | PROPRIETÁRIO/ CNPJ: SÃO JOSÉ DO XINGÚ - 37.465.317/0001-03 | |
| ESCALA: SEM ESCALA | ART: 000000-0 | REVISÃO: 1º - AGOSTO/2020 | DESENHO: EDUARDO C. SHIMBA JR. | ENDEREÇO: SÃO JOSÉ DO XINGÚ - RUAS DIVERSAS | FOLHA Nº SIN-10 |

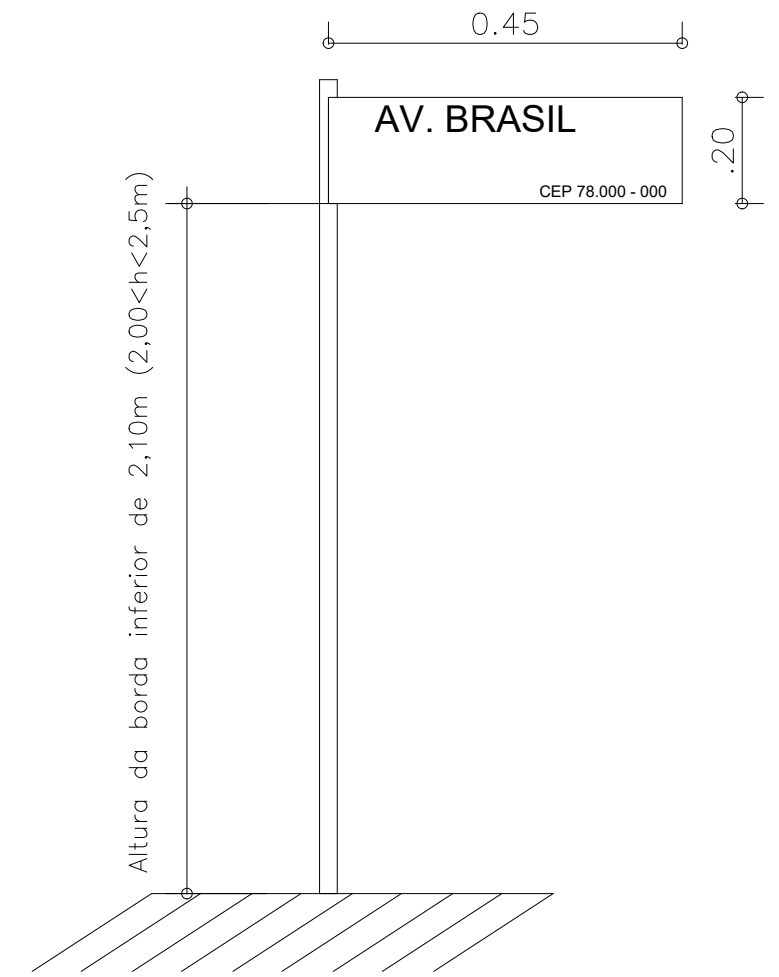
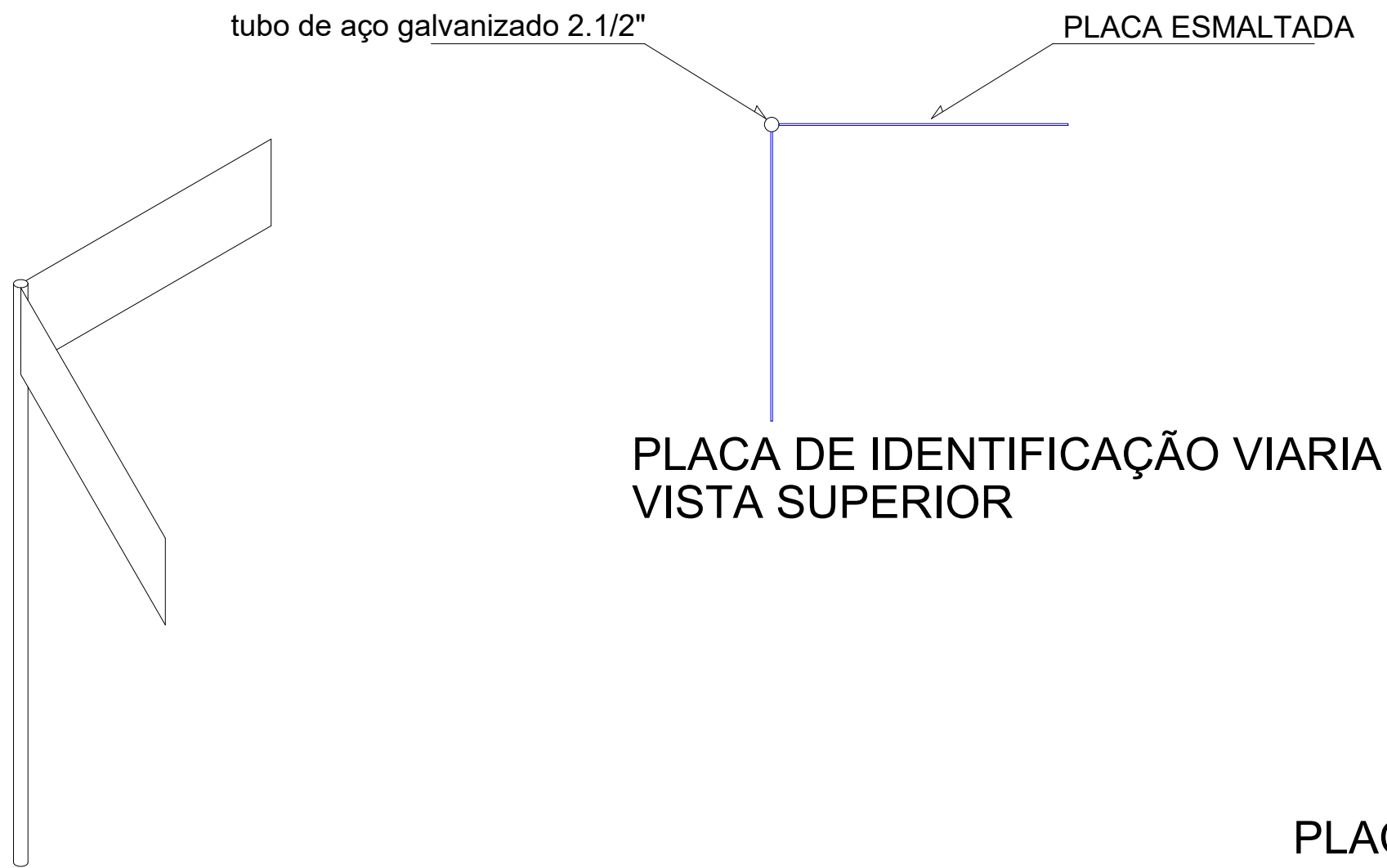

**PLACA DE IDENTIFICAÇÃO VIARIA
PERSPECTIVA DA PLACA**

**PLACA DE IDENTIFICAÇÃO VIARIA
VISTA FRONTAL**

Número do CEP deverá ser
fornecido pela Prefeitura

| | | | | | | |
|------------------------------|----------------------|---|---|--|---|--|
| LEGENDA | | ASSUNTO: SINALIZAÇÃO VERTICAL - PLACA DE IDENTIFICAÇÃO DE RUAS | | | ASSOCIAÇÃO MATO-GROSSENSE DOS MUNICÍPIOS Coordenação de Projetos Adm. Neurilan Fraga | |
| | | LOCAL DO ARQUIVO: SINALIZAÇÃO.DWG | AUTOR DO PROJETO: Eduardo C. Shimba Jr. Engenheiro Civil CREA - 1215690975 | | OBRA: | INFRA-ESTRUTURA-PAVIMENTAÇÃO ASFÁLTICA |
| | | DATA DE ENTREGA: AGOSTO/2020 | | | PROPRIETÁRIO/ CNPJ: | SÃO JOSÉ DO XINGÚ - 37.465.317/0001-03 |
| ESCALA: SEM ESCALA | ART: 000000-0 | REVISÃO: 1º - AGOSTO/2020 | DESENHO: EDUARDO C. SHIMBA JR. | | ENDEREÇO: | SÃO JOSÉ DO XINGÚ - RUAS DIVERSAS |



PROJETO DE TERRAPLENAGEM

SEÇÃO TIPO EM CORTE

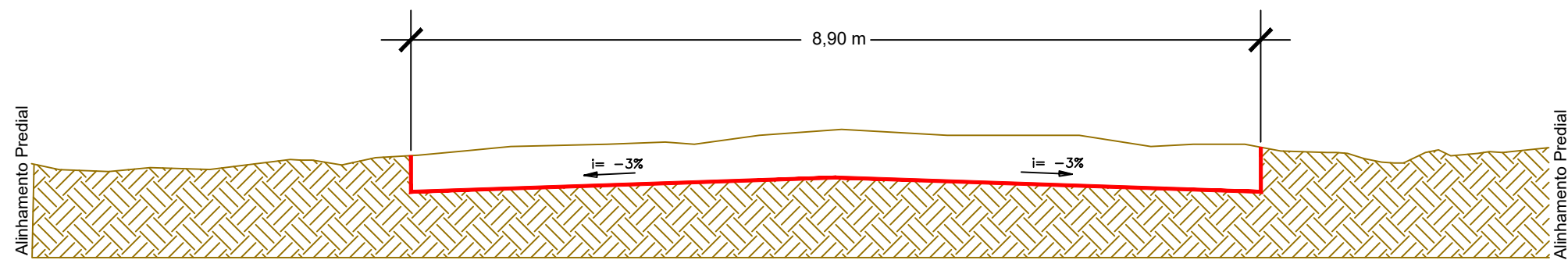

Altura de Corte da Seção:
 TSD: 2,50 cm
 Base: 20,00 cm
 Sub-Base: 15,00 cm
 Total: 37,50 cm

| | | | | | |
|------------------------------|---|---|---------------------------------------|--|--|
| LEGENDA | | ASSUNTO: PROJETO DE TERRAPLENAGEM - SEÇÃO TIPO DE TERRAPLENAGEM | | ASSOCIAÇÃO MATO-GROSSENSE DOS MUNICÍPIOS Coordenação de Projetos Adm. Neurilan Fraga | |
| SUBLEITO | LOCAL DO ARQUIVO: TERRAPLENAGEM.DWG | AUTOR DO PROJETO: Eduardo C. Shimba Jr. Engenheiro Civil CREA - 1215690975 | | OBRA: | INFRA-ESTRUTURA-PAVIMENTAÇÃO ASFÁLTICA |
| | DATA DE ENTREGA: ABRIL/2020 | | | PROPRIETÁRIO/ CNPJ: | SÃO JOSÉ DO XINGÚ - 37.465.317/0001-03 |
| ESCALA: SEM ESCALA | ART: 000000-0 | REVISÃO: 1ª - ABRIL/2020 | DESENHO: EDUARDO C. SHIMBA JR. | ENDEREÇO: | SÃO JOSÉ DO XINGÚ - DISTRITO SEDE |
| | | | | | FOLHA Nº TR-01 |

PERFIL AVENIDA ROBENS R. ARAUJO FILHO

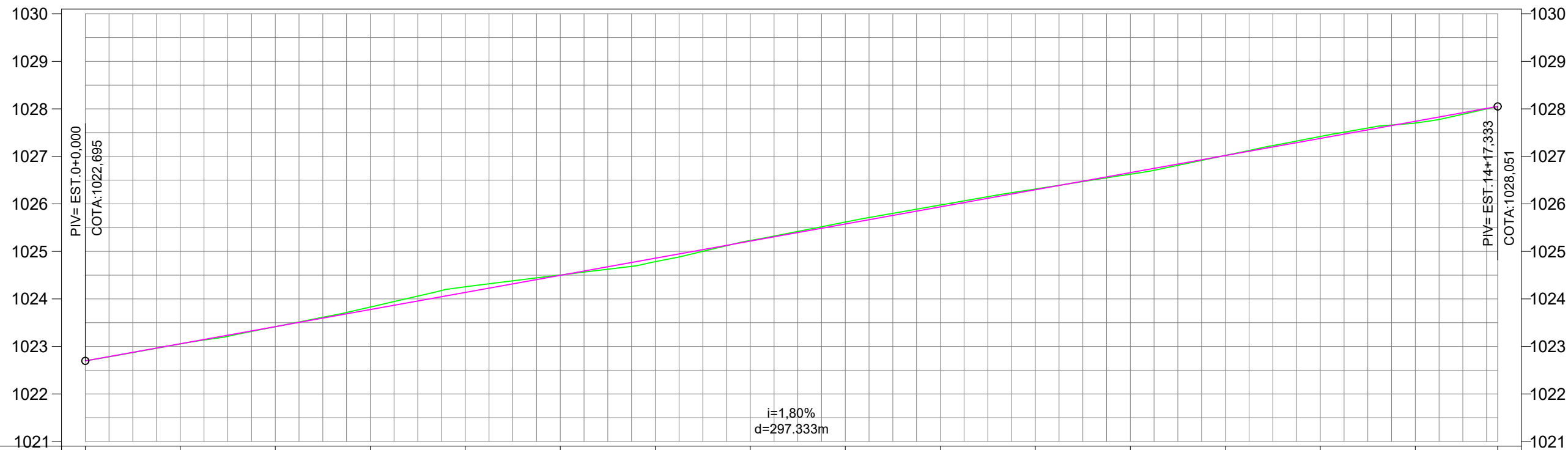

| | | | | | | | | | | | | | | | | |
|-----------------------|----------------------|----------------------|----------------------|----------------------|----------------------|----------------------|----------------------|----------------------|----------------------|----------------------|----------------------|----------------------|----------------------|----------------------|----------------------|----------------------|
| COTAS TERRENO/PROJETO | 1022,695 1022,695 | 1023,052 1023,055 | 1023,415 1023,415 | 1023,829 1023,776 | 1024,255 1024,136 | 1024,503 1024,496 | 1024,783 1024,857 | 1025,229 1025,217 | 1025,617 1025,577 | 1025,976 1025,937 | 1026,312 1026,298 | 1026,625 1026,658 | 1027,019 1027,018 | 1027,419 1027,378 | 1027,702 1027,739 | 1028,051 1028,051 |
| ESTAQUEAMENTO | 0 | 1 | 2 | 3 | 4 | 5 | 6 | 7 | 8 | 9 | 10 | 11 | 12 | 13 | 14 | 14 |
| DISTÂNCIA (m) | | 20.00m | 40.00m | 60.00m | 80.00m | 100.00m | 120.00m | 140.00m | 160.00m | 180.00m | 200.00m | 220.00m | 240.00m | 260.00m | 280.00m | 297.33m |

| | | | | | | |
|--|--|---|--|--|---|--|
| LEGENDA | | ASSUNTO: PROJETO DE TERRAPLENAGEM - PERFIL LONGITUDINAL | | | ASSOCIAÇÃO MATO-GROSSENSE DOS MUNICÍPIOS Coordenação de Projetos Adm. Neurilan Fraga | |
| SECÇÃO DE CORTE SECÇÃO DE ATERRO | LOCAL DO ARQUIVO: TERRAPLENAGEM.DWG DATA DE ENTREGA: ABRIL/2020 | AUTOR DO PROJETO: Eduardo C. Shimba Jr. Engenheiro Civil CREA - 1215690975 | | | OBRA: INFRA-ESTRUTURA-PAVIMENTAÇÃO ASFÁLTICA | PROPRIETÁRIO/ CNPJ: SÃO JOSÉ DO XINGÚ - 37.465.317/0001-03 |
| ESCALA: SEM ESCALA ART: 000000-0 | REVISÃO: 1º - ABRIL/2020 | DESENHO: EDUARDO C. SHIMBA JR. | | | ENDEREÇO: RUAS DIVERSAS | FOLHA Nº TR-02 |

0+0.00

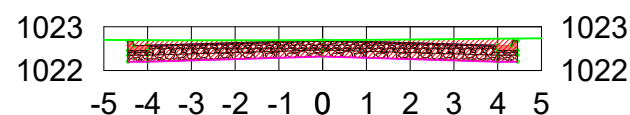

| EST.0+0.00 | | | |
|------------|-----------|-------------|-----------------------|
| TIPO | ÁREA (m2) | VOLUME (m3) | VOLUME ACUMULADO (m3) |
| CORTE | 3.99 | 0.00 | 0.00 |
| ATERRO | 0.00 | 0.00 | 0.00 |

5+0.00

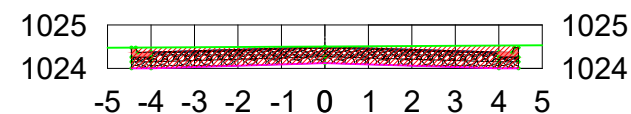

| EST.5+0.00 | | | |
|------------|-----------|-------------|-----------------------|
| TIPO | ÁREA (m2) | VOLUME (m3) | VOLUME ACUMULADO (m3) |
| CORTE | 3.99 | 89.08 | 423.11 |
| ATERRO | 0.00 | 0.00 | 0.00 |

1+0.00

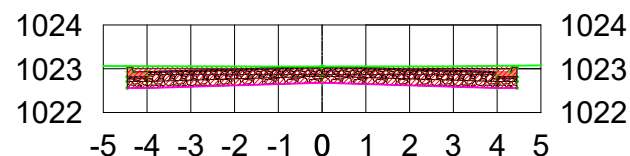

| EST.1+0.00 | | | |
|------------|-----------|-------------|-----------------------|
| TIPO | ÁREA (m2) | VOLUME (m3) | VOLUME ACUMULADO (m3) |
| CORTE | 3.93 | 79.18 | 79.18 |
| ATERRO | 0.00 | 0.00 | 0.00 |

6+0.00

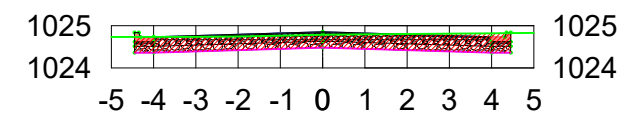

| EST.6+0.00 | | | |
|------------|-----------|-------------|-----------------------|
| TIPO | ÁREA (m2) | VOLUME (m3) | VOLUME ACUMULADO (m3) |
| CORTE | 3.22 | 72.03 | 495.14 |
| ATERRO | 0.00 | 0.00 | 0.00 |

2+0.00

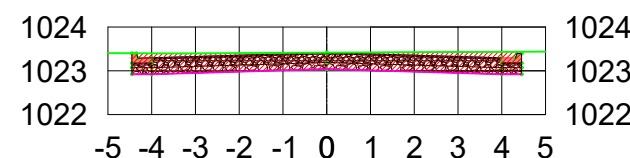

| EST.2+0.00 | | | |
|------------|-----------|-------------|-----------------------|
| TIPO | ÁREA (m2) | VOLUME (m3) | VOLUME ACUMULADO (m3) |
| CORTE | 3.92 | 78.51 | 157.69 |
| ATERRO | 0.00 | 0.00 | 0.00 |

7+0.00

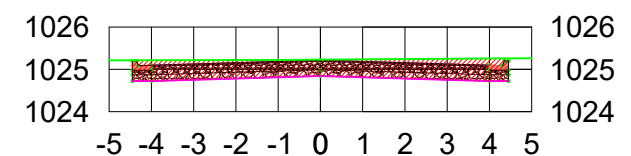

| EST.7+0.00 | | | |
|------------|-----------|-------------|-----------------------|
| TIPO | ÁREA (m2) | VOLUME (m3) | VOLUME ACUMULADO (m3) |
| CORTE | 4.06 | 72.79 | 567.93 |
| ATERRO | 0.00 | 0.00 | 0.00 |

3+0.00

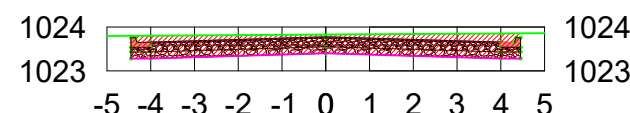

| EST.3+0.00 | | | |
|------------|-----------|-------------|-----------------------|
| TIPO | ÁREA (m2) | VOLUME (m3) | VOLUME ACUMULADO (m3) |
| CORTE | 4.40 | 83.16 | 240.85 |
| ATERRO | 0.00 | 0.00 | 0.00 |

8+0.00

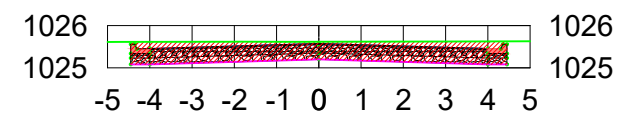

| EST.8+0.00 | | | |
|------------|-----------|-------------|-----------------------|
| TIPO | ÁREA (m2) | VOLUME (m3) | VOLUME ACUMULADO (m3) |
| CORTE | 4.31 | 83.68 | 651.61 |
| ATERRO | 0.00 | 0.00 | 0.00 |

4+0.00

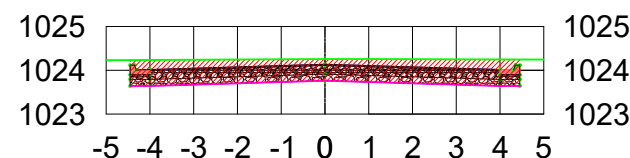

| EST.4+0.00 | | | |
|------------|-----------|-------------|-----------------------|
| TIPO | ÁREA (m2) | VOLUME (m3) | VOLUME ACUMULADO (m3) |
| CORTE | 4.92 | 93.18 | 334.03 |
| ATERRO | 0.00 | 0.00 | 0.00 |

9+0.00

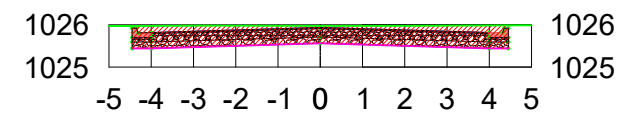

| EST.9+0.00 | | | |
|------------|-----------|-------------|-----------------------|
| TIPO | ÁREA (m2) | VOLUME (m3) | VOLUME ACUMULADO (m3) |
| CORTE | 4.29 | 85.96 | 737.57 |
| ATERRO | 0.00 | 0.00 | 0.00 |

| | | | | | | | |
|------------------------------------|----------------------|--|---|--|---------------------------------|---|--|
| LEGENDA | | ASSUNTO: PROJETO DE TERRAPLENAGEM - SEÇÃO TIPO DE TERRAPLENAGEM | | | | ASSOCIAÇÃO MATO-GROSSENSE DOS MUNICÍPIOS Coordenação de Projetos Adm. Neurilan Fraga | |
| SEÇÃO DE CORTE | SEÇÃO DE ATERRO | LOCAL DO ARQUIVO: TERRAPLENAGEM.DWG | AUTOR DO PROJETO: Eduardo C. Shimba Jr. Engenheiro Civil CREA - 1215690975 | | | OBRA: INFRA-ESTRUTURA-PAVIMENTAÇÃO ASFÁLTICA | |
| ESCALA: SEM ESCALA | ART: 000000-0 | DATA DE ENTREGA: ABRIL/2020 | DESENHO: EDUARDO C. SHIMBA JR. | PROPRIETÁRIO/ CNPJ: SÃO JOSÉ DO XINGÚ - 37.465.317/0001-03 | FOLHA Nº TR-03 | ENDEREÇO: RUAS DIVERSAS | |
| REVISÃO: 1º - ABRIL/2020 | | | | | | | |

10+0.00

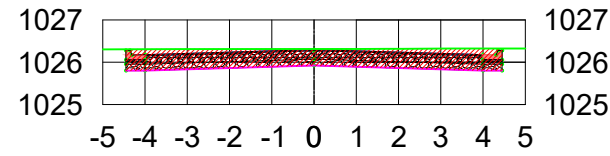

| EST.10+0.00 | | | |
|-------------|-----------|-------------|-----------------------|
| TIPO | ÁREA (m2) | VOLUME (m3) | VOLUME ACUMULADO (m3) |
| CORTE | 4.08 | 83.66 | 821.24 |
| ATERRO | 0.00 | 0.00 | 0.00 |

14+17.33

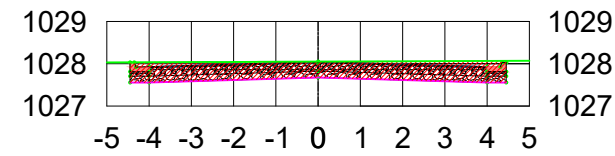

| EST.14+17.33 | | | |
|--------------|-----------|-------------|-----------------------|
| TIPO | ÁREA (m2) | VOLUME (m3) | VOLUME ACUMULADO (m3) |
| CORTE | 3.92 | 65.79 | 1201.29 |
| ATERRO | 0.00 | 0.00 | 0.00 |

11+0.00

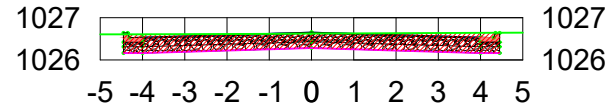

| EST.11+0.00 | | | |
|-------------|-----------|-------------|-----------------------|
| TIPO | ÁREA (m2) | VOLUME (m3) | VOLUME ACUMULADO (m3) |
| CORTE | 3.62 | 77.00 | 898.23 |
| ATERRO | 0.00 | 0.00 | 0.00 |

12+0.00

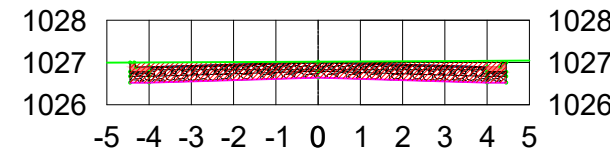

| EST.12+0.00 | | | |
|-------------|-----------|-------------|-----------------------|
| TIPO | ÁREA (m2) | VOLUME (m3) | VOLUME ACUMULADO (m3) |
| CORTE | 3.94 | 75.64 | 973.88 |
| ATERRO | 0.00 | 0.00 | 0.00 |

13+0.00

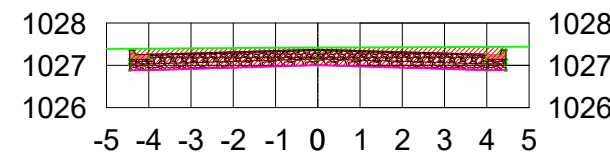

| EST.13+0.00 | | | |
|-------------|-----------|-------------|-----------------------|
| TIPO | ÁREA (m2) | VOLUME (m3) | VOLUME ACUMULADO (m3) |
| CORTE | 4.28 | 82.18 | 1056.06 |
| ATERRO | 0.00 | 0.00 | 0.00 |

14+0.00

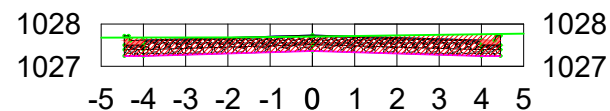

| EST.14+0.00 | | | |
|-------------|-----------|-------------|-----------------------|
| TIPO | ÁREA (m2) | VOLUME (m3) | VOLUME ACUMULADO (m3) |
| CORTE | 3.67 | 79.44 | 1135.50 |
| ATERRO | 0.00 | 0.00 | 0.00 |

| | | | | | | |
|---------------------------------------|--|---|---------------------------------------|--|---|---|
| LEGENDA | | ASSUNTO: PROJETO DE TERRAPLENAGEM - SEÇÃO TIPO DE TERRAPLENAGEM | | | ASSOCIAÇÃO MATO-GROSSENSE DOS MUNICÍPIOS Coordenação de Projetos Adm. Neurilan Fraga | |
| ■ SEÇÃO DE CORTE ■ SEÇÃO DE ATERRO | LOCAL DO ARQUIVO: TERRAPLENAGEM.DWG DATA DE ENTREGA: ABRIL/2020 | AUTOR DO PROJETO: Eduardo C. Shimba Jr. Engenheiro Civil CREA - 1215690975 | | | OBRA: INFRA-ESTRUTURA-PAVIMENTAÇÃO ASFÁLTICA | PROPRIETÁRIO/ CNPJ: SÃO JOSÉ DO XINGÚ - 37.465.317/0001-03 |
| ESCALA: SEM ESCALA | ART: 000000-0 | REVISÃO: 1º - ABRIL/2020 | DESENHO: EDUARDO C. SHIMBA JR. | | ENDEREÇO: RUAS DIVERSAS | FOLHA Nº TR-04 |

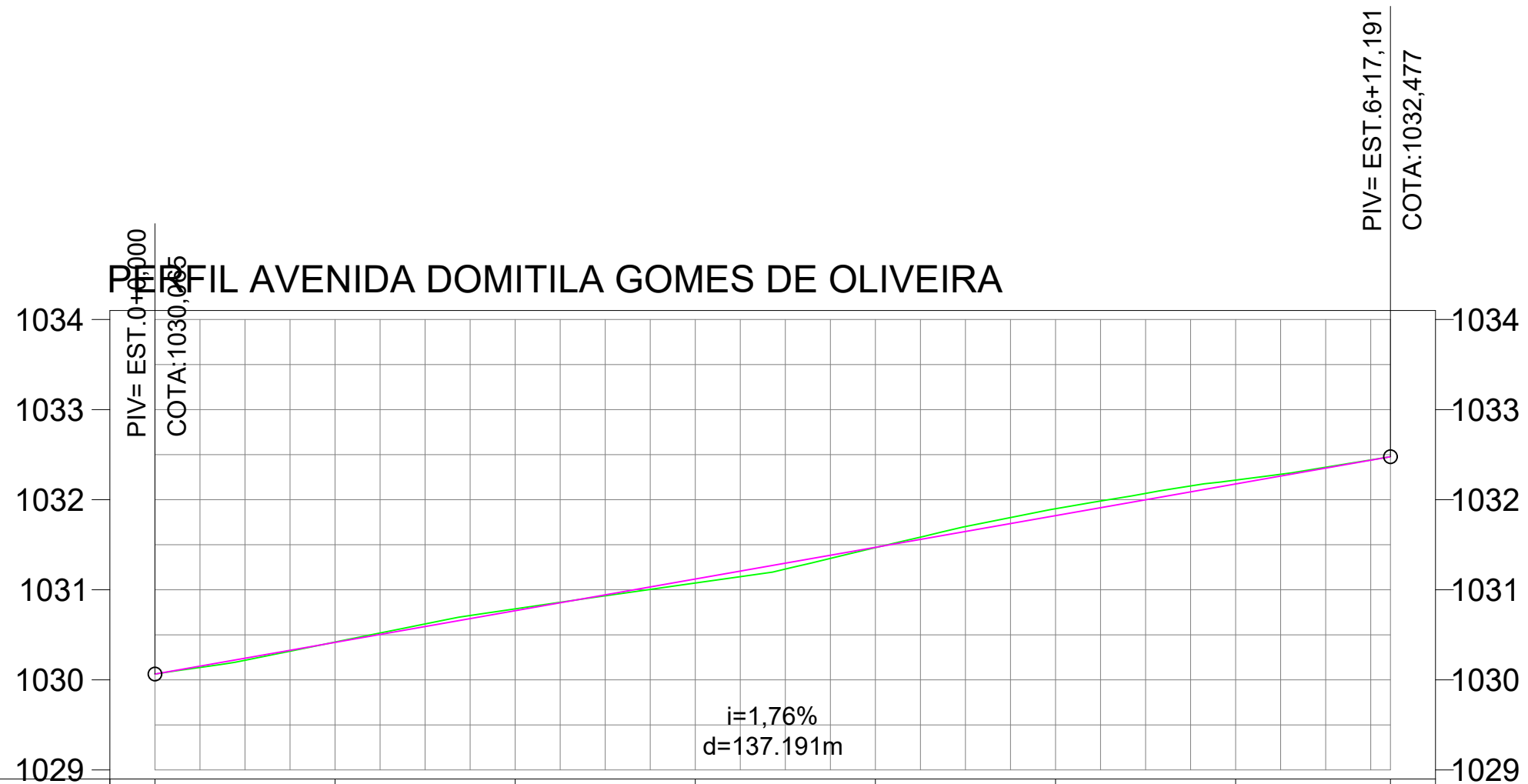

| | | | | | | | | |
|--------------------------|----------------------|----------------------|----------------------|----------------------|----------------------|----------------------|----------------------|----------------------|
| COTAS TERRENO/PROJETO | 1030,065 1030,065 | 1030,420 1030,416 | 1030,788 1030,768 | 1031,075 1031,120 | 1031,468 1031,471 | 1031,900 1031,823 | 1032,218 1032,175 | 1032,477 1032,477 |
| ESTAQUEAMENTO | 0 | 1 | 2 | 3 | 4 | 5 | 6 | 6 |
| DISTÂNCIA (m) | 20.00m | 40.00m | 60.00m | 80.00m | 100.00m | 120.00m | 137.19m | |

| | | | | | |
|--|--|---|--|---|-----------------------------------|
| LEGENDA | ASSUNTO: PROJETO DE TERRAPLENAGEM - PERFIL LONGITUDINAL | | AMM | ASSOCIAÇÃO MATO-GROSSENSE DOS MUNICÍPIOS Coordenação de Projetos Adm. Neurilan Fraga | |
| SECÇÃO DE CORTE SECÇÃO DE ATERRO | LOCAL DO ARQUIVO: TERRAPLENAGEM.DWG DATA DE ENTREGA: ABRIL/2020 | AUTOR DO PROJETO: Eduardo C. Shimba Jr. Engenheiro Civil CREA - 1215690975 | | OBRA: INFRA-ESTRUTURA-PAVIMENTAÇÃO ASFÁLTICA | |
| ESCALA: SEM ESCALA ART: 000000-0 | REVISÃO: 1º - ABRIL/2020 | DESENHO: EDUARDO C. SHIMBA JR. | IAD <small>INSTITUTO ASSISTENCIAL DE DESENVOLVIMENTO</small> | PROPRIETÁRIO/ CNPJ: SÃO JOSÉ DO XINGÚ - 37.465.317/0001-03 | ENDEREÇO: RUAS DIVERSAS |
| | | | | | FOLHA Nº TR-05 |

0+0.00

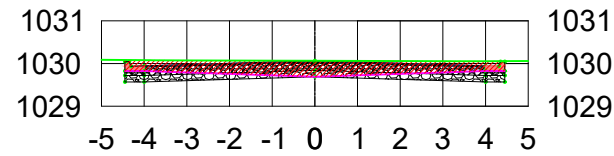

| EST.0+0.00 | | | |
|------------|-----------|-------------|-----------------------|
| TIPO | ÁREA (m2) | VOLUME (m3) | VOLUME ACUMULADO (m3) |
| CORTE | 2.68 | 0.00 | 0.00 |
| ATERRO | 0.00 | 0.00 | 0.00 |

5+0.00

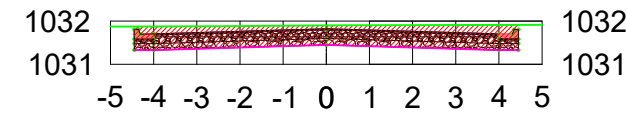

| EST.5+0.00 | | | |
|------------|-----------|-------------|-----------------------|
| TIPO | ÁREA (m2) | VOLUME (m3) | VOLUME ACUMULADO (m3) |
| CORTE | 4.57 | 78.34 | 319.71 |
| ATERRO | 0.00 | 0.00 | 0.00 |

1+0.00

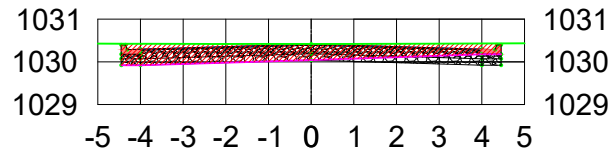

| EST.1+0.00 | | | |
|------------|-----------|-------------|-----------------------|
| TIPO | ÁREA (m2) | VOLUME (m3) | VOLUME ACUMULADO (m3) |
| CORTE | 3.35 | 60.29 | 60.29 |
| ATERRO | 0.00 | 0.00 | 0.00 |

6+0.00

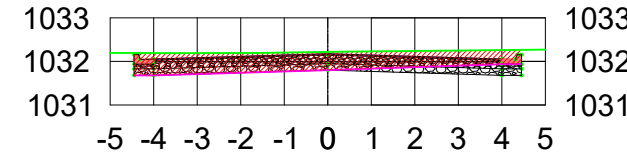

| EST.6+0.00 | | | |
|------------|-----------|-------------|-----------------------|
| TIPO | ÁREA (m2) | VOLUME (m3) | VOLUME ACUMULADO (m3) |
| CORTE | 3.70 | 82.68 | 402.39 |
| ATERRO | 0.00 | 0.00 | 0.00 |

2+0.00

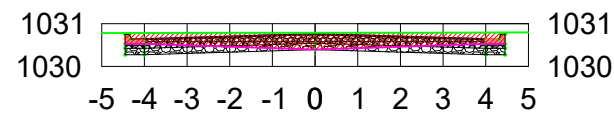

| EST.2+0.00 | | | |
|------------|-----------|-------------|-----------------------|
| TIPO | ÁREA (m2) | VOLUME (m3) | VOLUME ACUMULADO (m3) |
| CORTE | 2.85 | 62.00 | 122.29 |
| ATERRO | 0.00 | 0.00 | 0.00 |

6+17.19

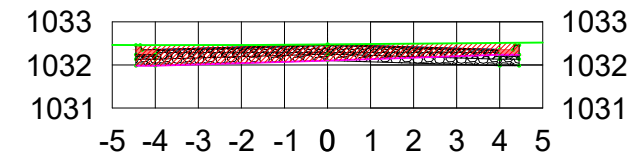

| EST.6+17.19 | | | |
|-------------|-----------|-------------|-----------------------|
| TIPO | ÁREA (m2) | VOLUME (m3) | VOLUME ACUMULADO (m3) |
| CORTE | 3.33 | 60.37 | 462.76 |
| ATERRO | 0.00 | 0.00 | 0.00 |

3+0.00

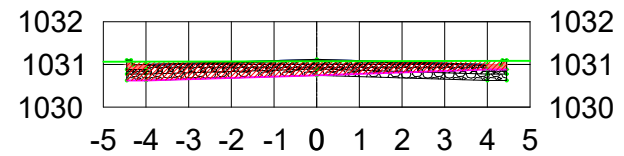

| EST.3+0.00 | | | |
|------------|-----------|-------------|-----------------------|
| TIPO | ÁREA (m2) | VOLUME (m3) | VOLUME ACUMULADO (m3) |
| CORTE | 2.90 | 57.48 | 179.77 |
| ATERRO | 0.00 | 0.00 | 0.00 |

4+0.00

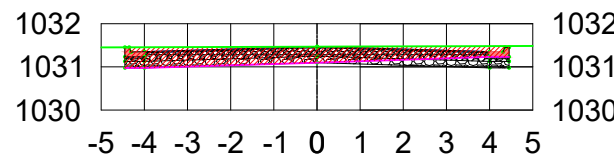

| EST.4+0.00 | | | |
|------------|-----------|-------------|-----------------------|
| TIPO | ÁREA (m2) | VOLUME (m3) | VOLUME ACUMULADO (m3) |
| CORTE | 3.26 | 61.61 | 241.37 |
| ATERRO | 0.00 | 0.00 | 0.00 |

| | | | | | | |
|------------------------------|---|---|---------------------------------------|--------------------------------|---|--|
| LEGENDA | | ASSUNTO: PROJETO DE TERRAPLENAGEM - SEÇÃO TIPO DE TERRAPLENAGEM | | | ASSOCIAÇÃO MATO-GROSSENSE DOS MUNICÍPIOS Coordenação de Projetos Adm. Neurilan Fraga | |
| SEÇÃO DE CORTE | LOCAL DO ARQUIVO: TERRAPLENAGEM.DWG | AUTOR DO PROJETO: Eduardo C. Shimba Jr. Engenheiro Civil CREA - 1215690975 | | | OBRA: | INFRA-ESTRUTURA-PAVIMENTAÇÃO ASFÁLTICA |
| SEÇÃO DE ATERRO | DATA DE ENTREGA: ABRIL/2020 | | | PROPRIETÁRIO/ CNPJ: | SÃO JOSÉ DO XINGÚ - 37.465.317/0001-03 | |
| ESCALA: SEM ESCALA | ART: 000000-0 | REVISÃO: 1º - ABRIL/2020 | DESENHO: EDUARDO C. SHIMBA JR. | ENDEREÇO: | RUAS DIVERSAS | FOLHA Nº TR-06 |

PIV= EST.0+0,000
COTA:1036,227

PERFIL RUA 20 DE DEZEMBRO

PIV= EST.3+0,000
COTA:1035,713

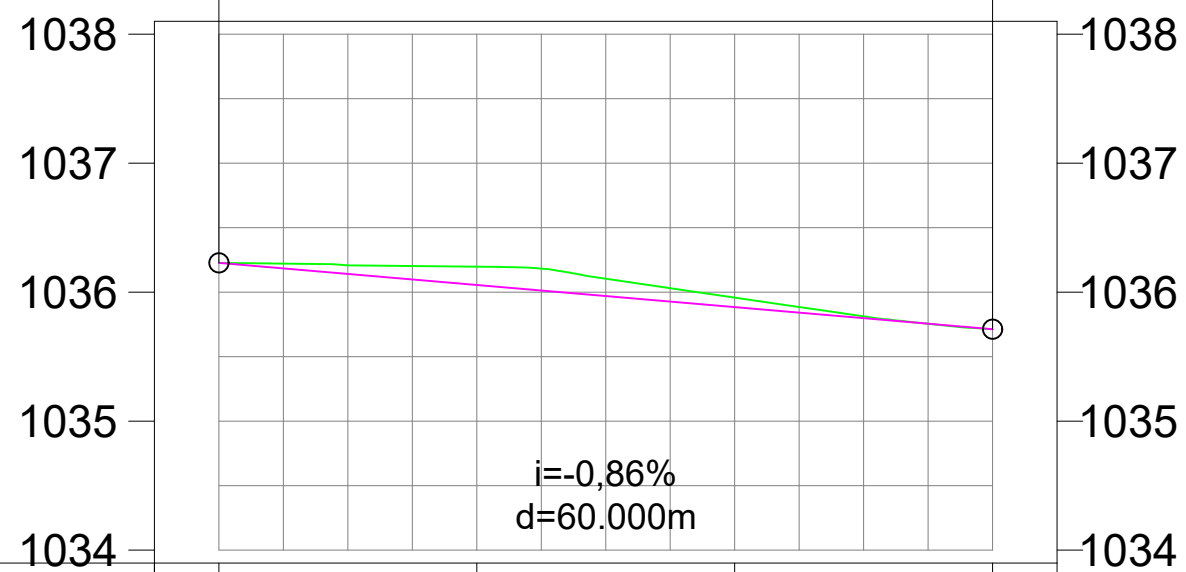

| | | | | |
|--------------------------|----------------------|----------------------|----------------------|----------------------|
| COTAS TERRENO/PROJETO | 1036,227 1036,227 | 1036,198 1036,055 | 1035,957 1035,884 | 1035,713 1035,713 |
| ESTAQUEAMENTO | 0 | 1 | 2 | 3 |
| DISTÂNCIA (m) | 20.00m | | 40.00m | 60.00m |

| | | | | | |
|---|--|---|---------------------------------------|---|--|
| LEGENDA | ASSUNTO: PROJETO DE TERRAPLENAGEM - PERFIL LONGITUDINAL | | | ASSOCIAÇÃO MATO-GROSSENSE DOS MUNICÍPIOS Coordenação de Projetos Adm. Neurilan Fraga | |
| <div style="display: flex; justify-content: space-between;"> <div style="width: 40%;"> <div style="display: flex; justify-content: space-between;"> <div style="width: 45%;"> <div style="background-color: red; width: 10px; height: 10px; display: inline-block;"></div> SECÇÃO DE CORTE</div> <div style="background-color: blue; width: 10px; height: 10px; display: inline-block;"></div> SECÇÃO DE ATERRO</div> </div> </div> | LOCAL DO ARQUIVO: TERRAPLENAGEM.DWG | AUTOR DO PROJETO: Eduardo C. Shimba Jr. Engenheiro Civil CREA - 1215690975 | | OBRA: | INFRA-ESTRUTURA-PAVIMENTAÇÃO ASFÁLTICA |
| | DATA DE ENTREGA: ABRIL/2020 | | | PROPRIETÁRIO/ CNPJ: | SÃO JOSÉ DO XINGÚ - 37.465.317/0001-03 |
| ESCALA: SEM ESCALA | ART: 000000-0 | REVISÃO: 1º - ABRIL/2020 | DESENHO: EDUARDO C. SHIMBA JR. | ENDEREÇO: | RUAS DIVERSAS |
| | | | | | FOLHA Nº TR-07 |

0+0.00

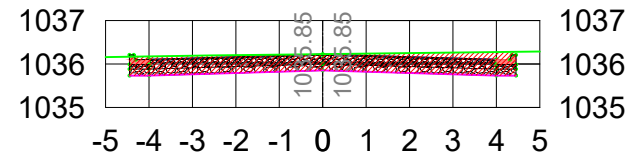

| EST.0+0.00 | | | |
|------------|-----------|-------------|-----------------------|
| TIPO | ÁREA (m2) | VOLUME (m3) | VOLUME ACUMULADO (m3) |
| CORTE | 3.92 | 0.00 | 0.00 |
| ATERRO | 0.00 | 0.00 | 0.00 |

1+0.00

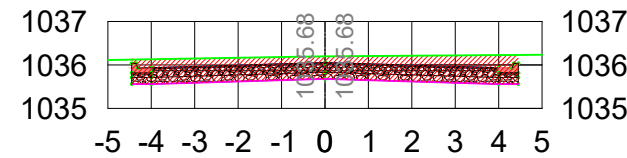

| EST.1+0.00 | | | |
|------------|-----------|-------------|-----------------------|
| TIPO | ÁREA (m2) | VOLUME (m3) | VOLUME ACUMULADO (m3) |
| CORTE | 5.10 | 90.22 | 90.22 |
| ATERRO | 0.00 | 0.00 | 0.00 |

2+0.00

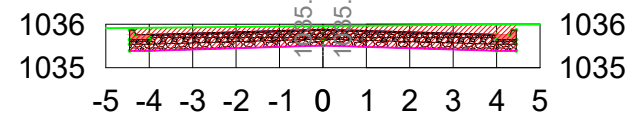

| EST.2+0.00 | | | |
|------------|-----------|-------------|-----------------------|
| TIPO | ÁREA (m2) | VOLUME (m3) | VOLUME ACUMULADO (m3) |
| CORTE | 4.58 | 96.81 | 187.03 |
| ATERRO | 0.00 | 0.00 | 0.00 |

3+0.00

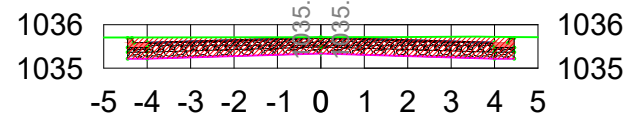

| EST.3+0.00 | | | |
|------------|-----------|-------------|-----------------------|
| TIPO | ÁREA (m2) | VOLUME (m3) | VOLUME ACUMULADO (m3) |
| CORTE | 3.93 | 85.13 | 272.16 |
| ATERRO | 0.00 | 0.00 | 0.00 |

| | | | | | | |
|--|--|---|--|--------------------------------|--|---------------------------------|
| LEGENDA | | ASSUNTO: PROJETO DE TERRAPLENAGEM - SEÇÃO TIPO DE TERRAPLENAGEM | | | ASSOCIAÇÃO MATO-GROSSENSE DOS MUNICÍPIOS Coordenação de Projetos Adm. Neurilan Fraga | |
| SEÇÃO DE CORTE SEÇÃO DE ATERRO | LOCAL DO ARQUIVO: TERRAPLENAGEM.DWG DATA DE ENTREGA: ABRIL/2020 | AUTOR DO PROJETO: Eduardo C. Shimba Jr. Engenheiro Civil CREA - 1215690975 | | | OBRA: INFRA-ESTRUTURA-PAVIMENTAÇÃO ASFÁLTICA PROPRIETÁRIO/ CNPJ: SÃO JOSÉ DO XINGÚ - 37.465.317/0001-03 | FOLHA Nº TR-08 |
| ESCALA: SEM ESCALA ART: 000000-0 | REVISÃO: 1º - ABRIL/2020 | DESENHO: EDUARDO C. SHIMBA JR. | | ENDEREÇO: RUAS DIVERSAS | | |

PIV= EST.0+0,000
COTA:1032,613

PIV= EST.2+19,113
COTA:1032,360

PERFIL RUA MATO GROSSO

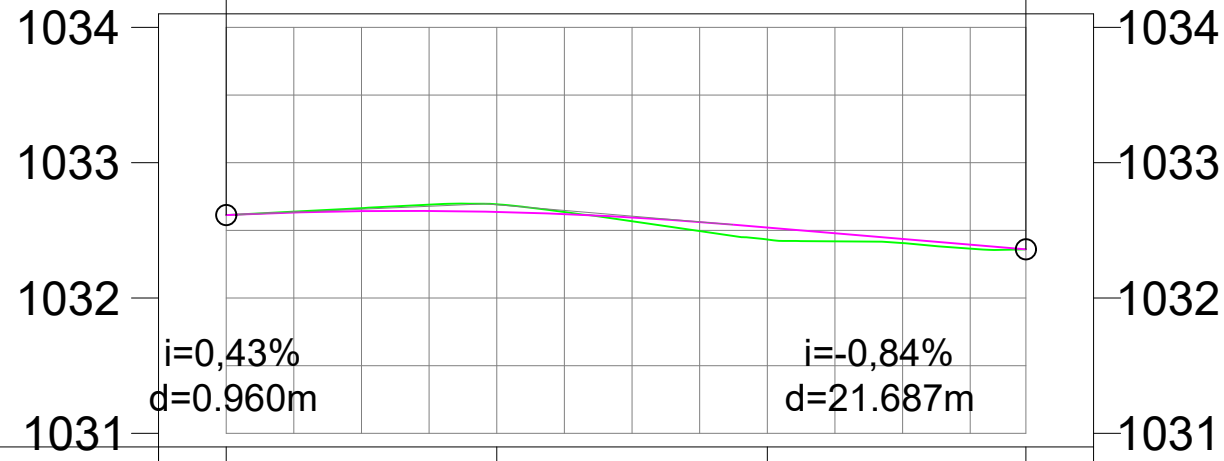

| | | | | |
|-----------------------|----------------------|----------------------|----------------------|----------------------|
| COTAS TERRENO/PROJETO | 1032,613 1032,613 | 1032,693 1032,636 | 1032,433 1032,521 | 1032,360 1032,360 |
| ESTAQUEAMENTO | 0 | 1 | 2 | 2 |
| DISTÂNCIA (m) | 20.00m | 40.00m | 59.11m | |

| | | | | | |
|-------------------------------------|--|---|--------------------------------|--|--|
| LEGENDA | | ASSUNTO: PROJETO DE TERRAPLENAGEM - PERFIL LONGITUDINAL | | ASSOCIAÇÃO MATO-GROSSENSE DOS MUNICÍPIOS Coordenação de Projetos Adm. Neurilan Fraga | |
| SECÇÃO DE CORTE SECÇÃO DE ATERRO | LOCAL DO ARQUIVO: TERRAPLENAGEM.DWG | AUTOR DO PROJETO: Eduardo C. Shimba Jr. Engenheiro Civil CREA - 1215690975 | | OBRA: | INFRA-ESTRUTURA-PAVIMENTAÇÃO ASFÁLTICA |
| | DATA DE ENTREGA: ABRIL/2020 | | | INSTITUTO ASSISTENCIAL DE DESENVOLVIMENTO | PROPRIETÁRIO/ CNPJ: |
| ESCALA: SEM ESCALA | ART: 000000-0 | REVISÃO: 1º - ABRIL/2020 | DESENHO: EDUARDO C. SHIMBA JR. | ENDEREÇO: | RUAS DIVERSAS |
| | | | | | FOLHA Nº TR-09 |

0+0.00

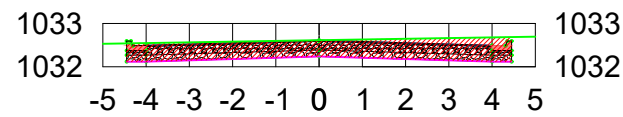

| EST.0+0.00 | | | |
|------------|-----------|-------------|-----------------------|
| TIPO | ÁREA (m2) | VOLUME (m3) | VOLUME ACUMULADO (m3) |
| CORTE | 3.93 | 0.00 | 0.00 |
| ATERRO | 0.00 | 0.00 | 0.00 |

1+0.00

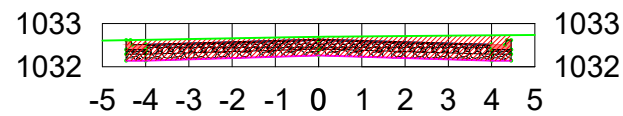

| EST.1+0.00 | | | |
|------------|-----------|-------------|-----------------------|
| TIPO | ÁREA (m2) | VOLUME (m3) | VOLUME ACUMULADO (m3) |
| CORTE | 4.34 | 82.67 | 82.67 |
| ATERRO | 0.00 | 0.00 | 0.00 |

2+0.00

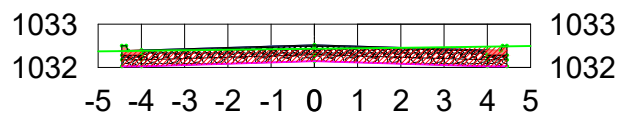

| EST.2+0.00 | | | |
|------------|-----------|-------------|-----------------------|
| TIPO | ÁREA (m2) | VOLUME (m3) | VOLUME ACUMULADO (m3) |
| CORTE | 3.13 | 74.75 | 157.42 |
| ATERRO | 0.00 | 0.00 | 0.00 |

2+19.11

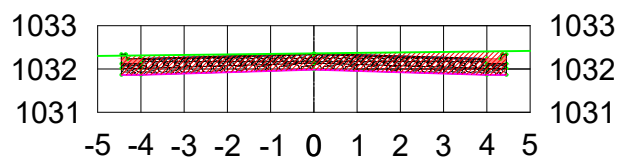

| EST.2+19.11 | | | |
|-------------|-----------|-------------|-----------------------|
| TIPO | ÁREA (m2) | VOLUME (m3) | VOLUME ACUMULADO (m3) |
| CORTE | 3.93 | 67.46 | 224.88 |
| ATERRO | 0.00 | 0.00 | 0.00 |

| | | | | | | |
|--|--|---|--|--|--|---------------------------------|
| LEGENDA | | ASSUNTO: PROJETO DE TERRAPLENAGEM - SEÇÃO TIPO DE TERRAPLENAGEM | | | ASSOCIAÇÃO MATO-GROSSENSE DOS MUNICÍPIOS Coordenação de Projetos Adm. Neurilan Fraga | |
| SEÇÃO DE CORTE SEÇÃO DE ATERRO | LOCAL DO ARQUIVO: TERRAPLENAGEM.DWG DATA DE ENTREGA: ABRIL/2020 | AUTOR DO PROJETO: Eduardo C. Shimba Jr. Engenheiro Civil CREA - 1215690975 | | | OBRA: INFRA-ESTRUTURA-PAVIMENTAÇÃO ASFÁLTICA PROPRIETÁRIO/ CNPJ: SÃO JOSÉ DO XINGÚ - 37.465.317/0001-03 | |
| ESCALA: SEM ESCALA ART: 000000-0 | REVISÃO: 1º - ABRIL/2020 | DESENHO: EDUARDO C. SHIMBA JR. | | | ENDEREÇO: RUAS DIVERSAS | FOLHA Nº TR-10 |

PIV= EST.0+0,000
 COTA:1030,175

PERFIL RUA CICERO SAMPAIO DE MENESES

PIV= EST.6+13,664
 COTA:1030,278

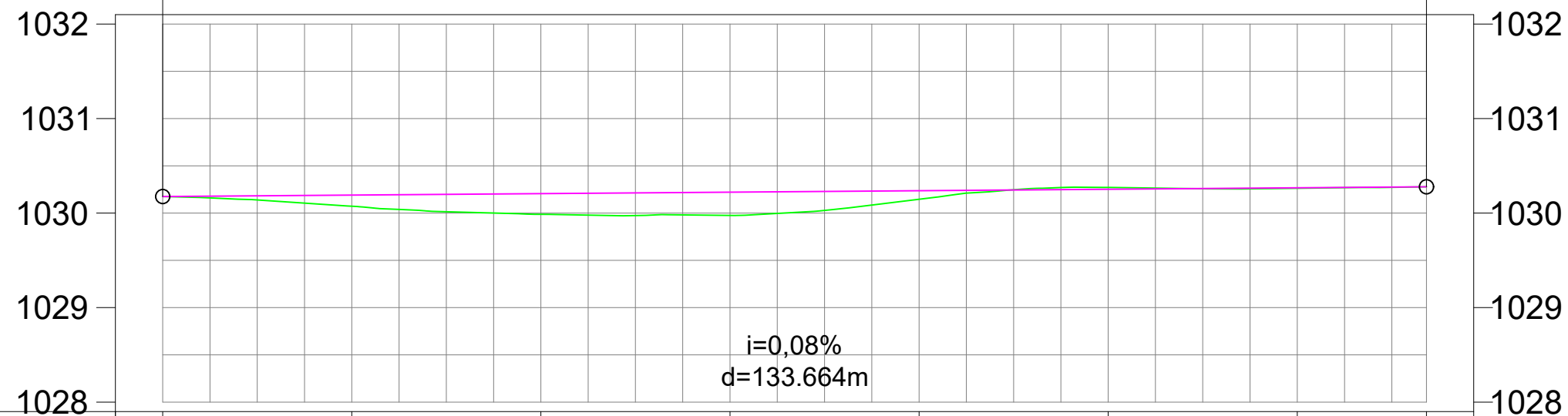

| | | | | | | | | |
|--------------------------|----------------------|----------------------|----------------------|----------------------|----------------------|----------------------|----------------------|----------------------|
| COTAS TERRENO/PROJETO | 1030,175 1030,175 | 1030,073 1030,190 | 1029,987 1030,206 | 1029,975 1030,221 | 1030,146 1030,237 | 1030,271 1030,252 | 1030,263 1030,268 | 1030,278 1030,278 |
| ESTAQUEAMENTO | 0 | 1 | 2 | 3 | 4 | 5 | 6 | 6 |
| DISTÂNCIA (m) | 20.00m | 40.00m | 60.00m | 80.00m | 100.00m | 120.00m | 133.66m | |

| | | | | | | |
|-------------------------------------|--|---|---------------------------------------|---|--|-----------------------------------|
| LEGENDA | ASSUNTO: PROJETO DE TERRAPLENAGEM - PERFIL LONGITUDINAL | | AMM | ASSOCIAÇÃO MATO-GROSSENSE DOS MUNICÍPIOS Coordenação de Projetos Adm. Neurilan Fraga | | |
| SECÇÃO DE CORTE SECÇÃO DE ATERRO | LOCAL DO ARQUIVO: TERRAPLENAGEM.DWG DATA DE ENTREGA: ABRIL/2020 | AUTOR DO PROJETO: Eduardo C. Shimba Jr. Engenheiro Civil CREA - 1215690975 | | OBRA: INFRA-ESTRUTURA-PAVIMENTAÇÃO ASFÁLTICA | | |
| ESCALA: SEM ESCALA | ART: 000000-0 | REVISÃO: 1º - ABRIL/2020 | DESENHO: EDUARDO C. SHIMBA JR. | IAD <small>INSTITUTO ASSISTENCIAL DE DESENVOLVIMENTO</small> | PROPRIETÁRIO/ CNPJ: SÃO JOSÉ DO XINGÚ - 37.465.317/0001-03 | ENDEREÇO: RUAS DIVERSAS |
| FOLHA Nº | | | | | | |
| TR-11 | | | | | | |

0+0.00

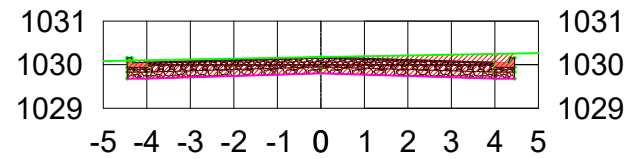

| EST.0+0.00 | | | |
|------------|-----------|-------------|-----------------------|
| TIPO | ÁREA (m2) | VOLUME (m3) | VOLUME ACUMULADO (m3) |
| CORTE | 3.92 | 0.00 | 0.00 |
| ATERRO | 0.00 | 0.00 | 0.00 |

5+0.00

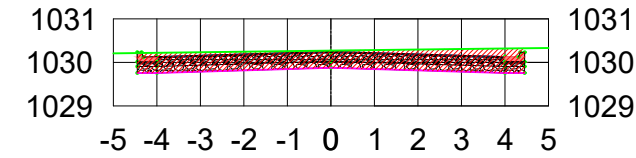

| EST.5+0.00 | | | |
|------------|-----------|-------------|-----------------------|
| TIPO | ÁREA (m2) | VOLUME (m3) | VOLUME ACUMULADO (m3) |
| CORTE | 4.09 | 72.19 | 274.67 |
| ATERRO | 0.00 | 0.00 | 0.00 |

1+0.00

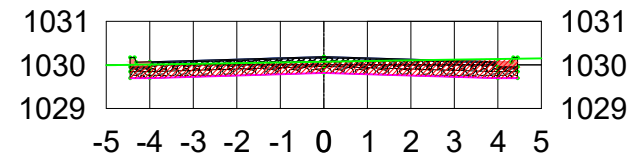

| EST.1+0.00 | | | |
|------------|-----------|-------------|-----------------------|
| TIPO | ÁREA (m2) | VOLUME (m3) | VOLUME ACUMULADO (m3) |
| CORTE | 2.88 | 68.01 | 68.01 |
| ATERRO | 0.00 | 0.00 | 0.00 |

6+0.00

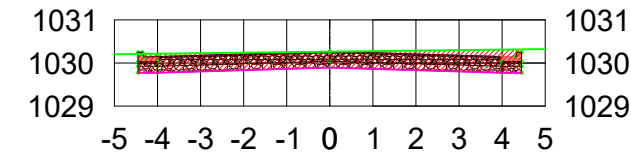

| EST.6+0.00 | | | |
|------------|-----------|-------------|-----------------------|
| TIPO | ÁREA (m2) | VOLUME (m3) | VOLUME ACUMULADO (m3) |
| CORTE | 3.88 | 79.73 | 354.40 |
| ATERRO | 0.00 | 0.00 | 0.00 |

2+0.00

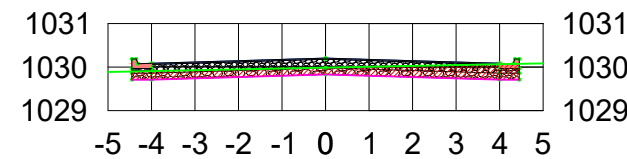

| EST.2+0.00 | | | |
|------------|-----------|-------------|-----------------------|
| TIPO | ÁREA (m2) | VOLUME (m3) | VOLUME ACUMULADO (m3) |
| CORTE | 1.98 | 48.53 | 116.54 |
| ATERRO | 0.00 | 0.00 | 0.00 |

6+13.66

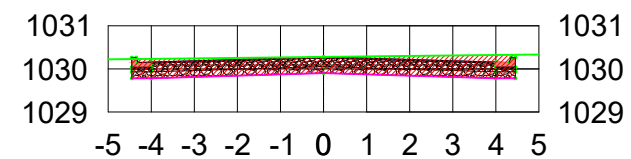

| EST.6+13.66 | | | |
|-------------|-----------|-------------|-----------------------|
| TIPO | ÁREA (m2) | VOLUME (m3) | VOLUME ACUMULADO (m3) |
| CORTE | 3.93 | 53.34 | 407.74 |
| ATERRO | 0.00 | 0.00 | 0.00 |

3+0.00

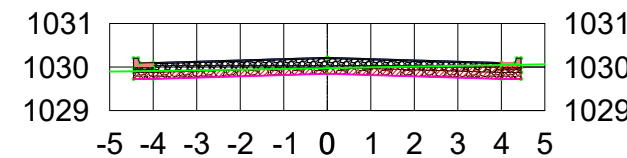

| EST.3+0.00 | | | |
|------------|-----------|-------------|-----------------------|
| TIPO | ÁREA (m2) | VOLUME (m3) | VOLUME ACUMULADO (m3) |
| CORTE | 1.75 | 37.22 | 153.76 |
| ATERRO | 0.00 | 0.00 | 0.00 |

4+0.00

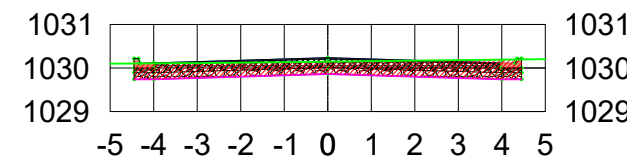

| EST.4+0.00 | | | |
|------------|-----------|-------------|-----------------------|
| TIPO | ÁREA (m2) | VOLUME (m3) | VOLUME ACUMULADO (m3) |
| CORTE | 3.13 | 48.73 | 202.48 |
| ATERRO | 0.00 | 0.00 | 0.00 |

| | | | | | | |
|------------------------------|----------------------|--|---|--|---|-----------------------------------|
| LEGENDA | | ASSUNTO: PROJETO DE TERRAPLENAGEM - SEÇÃO TIPO DE TERRAPLENAGEM | | | ASSOCIAÇÃO MATO-GROSSENSE DOS MUNICÍPIOS Coordenação de Projetos Adm. Neurilan Fraga | |
| SEÇÃO DE CORTE | SEÇÃO DE ATERRO | LOCAL DO ARQUIVO: TERRAPLENAGEM.DWG | AUTOR DO PROJETO: Eduardo C. Shimba Jr. Engenheiro Civil CREA - 1215690975 | | OBRA: INFRA-ESTRUTURA-PAVIMENTAÇÃO ASFÁLTICA | |
| ESCALA: SEM ESCALA | ART: 000000-0 | DATA DE ENTREGA: ABRIL/2020 | DESENHO: EDUARDO C. SHIMBA JR. | | PROPRIETÁRIO/ CNPJ: SÃO JOSÉ DO XINGÚ - 37.465.317/0001-03 | ENDEREÇO: RUAS DIVERSAS |
| | | | | | | FOLHA Nº TR-12 |



GEOMÉTRICO

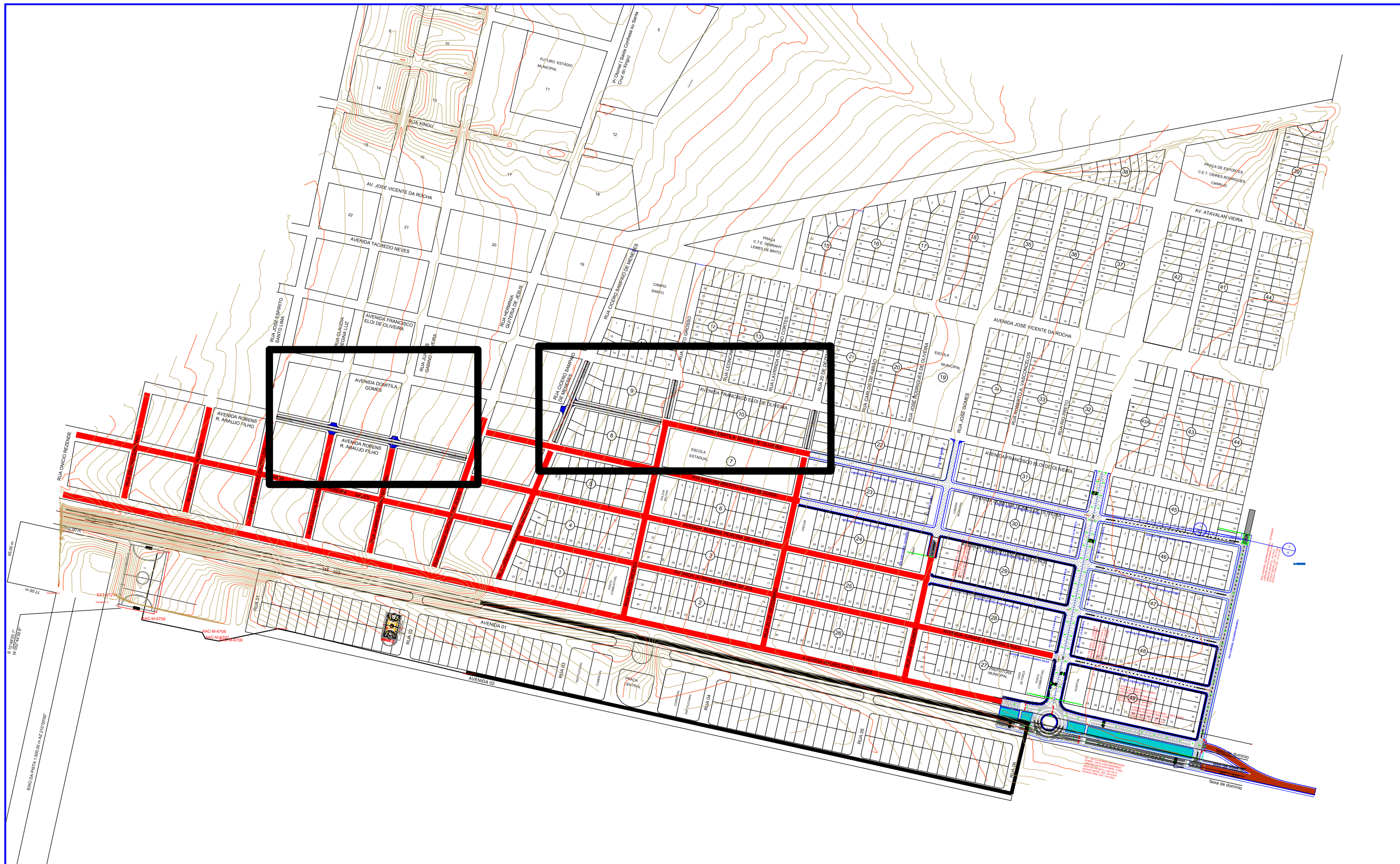

| | | | | | |
|--|--|---|---------------------------------------|---|---------------------------------|
| LEGENDA | | ASSUNTO: MAPA DE LOCALIZAÇÃO | | ASSOCIAÇÃO MATO-GROSSENSE DOS MUNICÍPIOS Coordenação de Projetos Adm. Neurilan Fraga | |
| RUAS A SEREM PAVIMENTADAS PAVIMENTO EXISTENTE | LOCAL DO ARQUIVO: GEOMETRICO.DWG DATA DE ENTREGA: AGOSTO/2020 | AUTOR DO PROJETO: Eduardo C. Shimba Jr. Engenheiro Civil CREA - 1215690975 | | | |
| ESCALA: SEM ESCALA | ART: 000000-0 | REVISÃO: 1º - AGOSTO/2020 | DESENHO: EDUARDO C. SHIMBA JR. | PROPRIETÁRIO/ CNPJ: SÃO JOSÉ DO XINGÚ - 37.465.317/0001-03 | FOLHA Nº PG-01 |
| | | | | ENDEREÇO: SÃO JOSÉ DO XINGÚ - DISTRITO SEDE | |

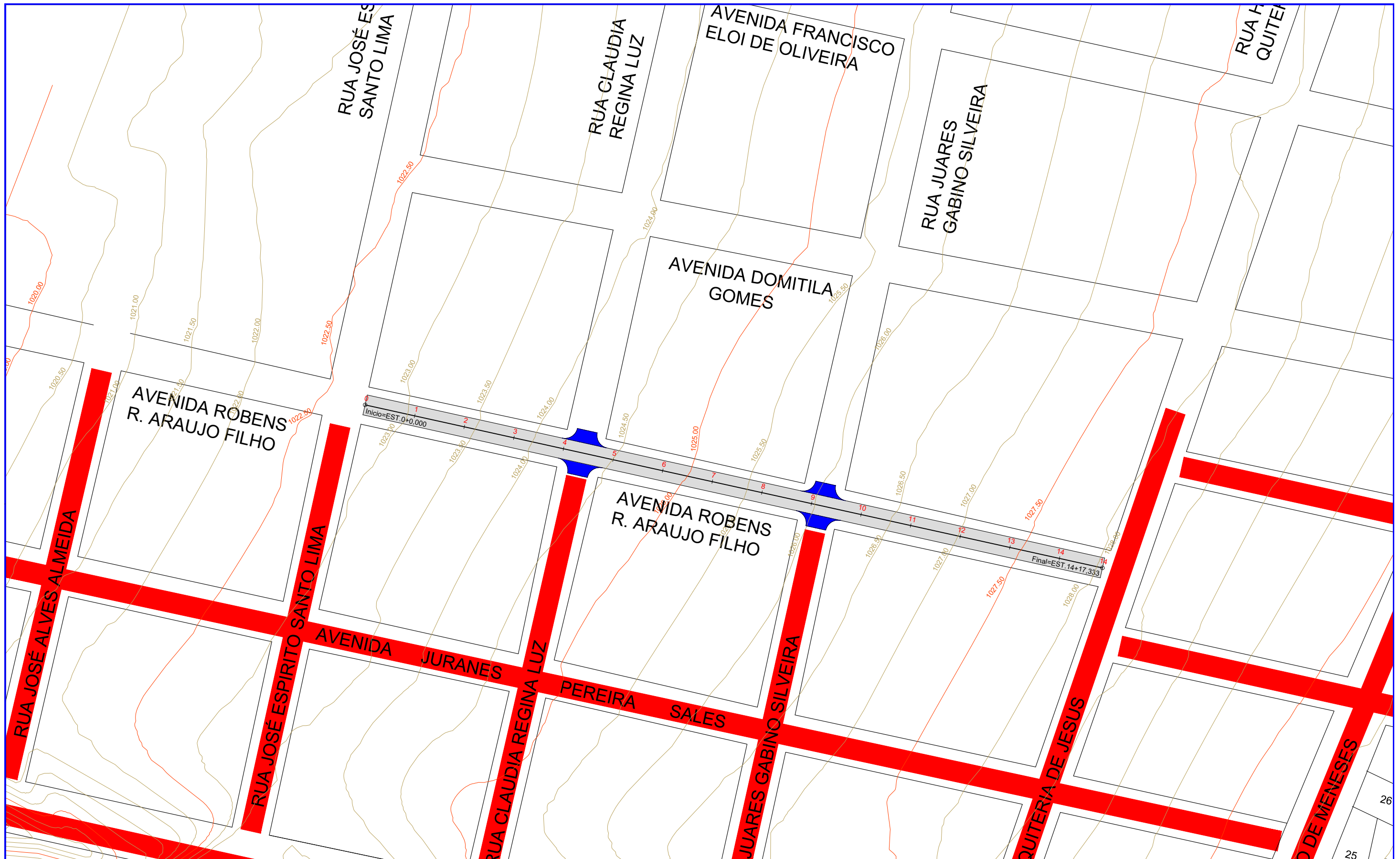

| | | | | | | | | |
|---|--|--|--|--|--|---|--|--|
| LEGENDA | | ASSUNTO: MAPA DE LOCALIZAÇÃO | | | | ASSOCIAÇÃO MATO-GROSSENSE DOS MUNICÍPIOS Coordenação de Projetos Adm. Neurilan Fraga | | |
| <p>▬ Trecho a receber Tratamento Superficial Duplo - TSD <small>*As coordenadas encontram-se em planilha anexa.</small></p> <p>▬ LIMPA-RODAS E EMBOCADURAS</p> <p>▬ PAVIMENTO EXISTENTE</p> | | LOCAL DO ARQUIVO: GEOMETRICO.DWG | | | | AUTOR DO PROJETO: Eduardo C. Shimba Jr. Engenheiro Civil CREA - 1215690975 | | OBRA: INFRA-ESTRUTURA-PAVIMENTAÇÃO ASFÁLTICA |
| ESCALA: SEM ESCALA | | ART: 000000-0 | | DATA DE ENTREGA: AGOSTO/2020 | | PROPRIETÁRIO/ CNPJ: SÃO JOSÉ DO XINGÚ - 37.465.317/0001-03 | | |
| | | REVISÃO: 1º - AGOSTO/2020 | | DESENHO: EDUARDO C. SHIMBA JR. | | ENDEREÇO: SÃO JOSÉ DO XINGÚ - DISTRITO SEDE | | FOLHA Nº PG-02 |

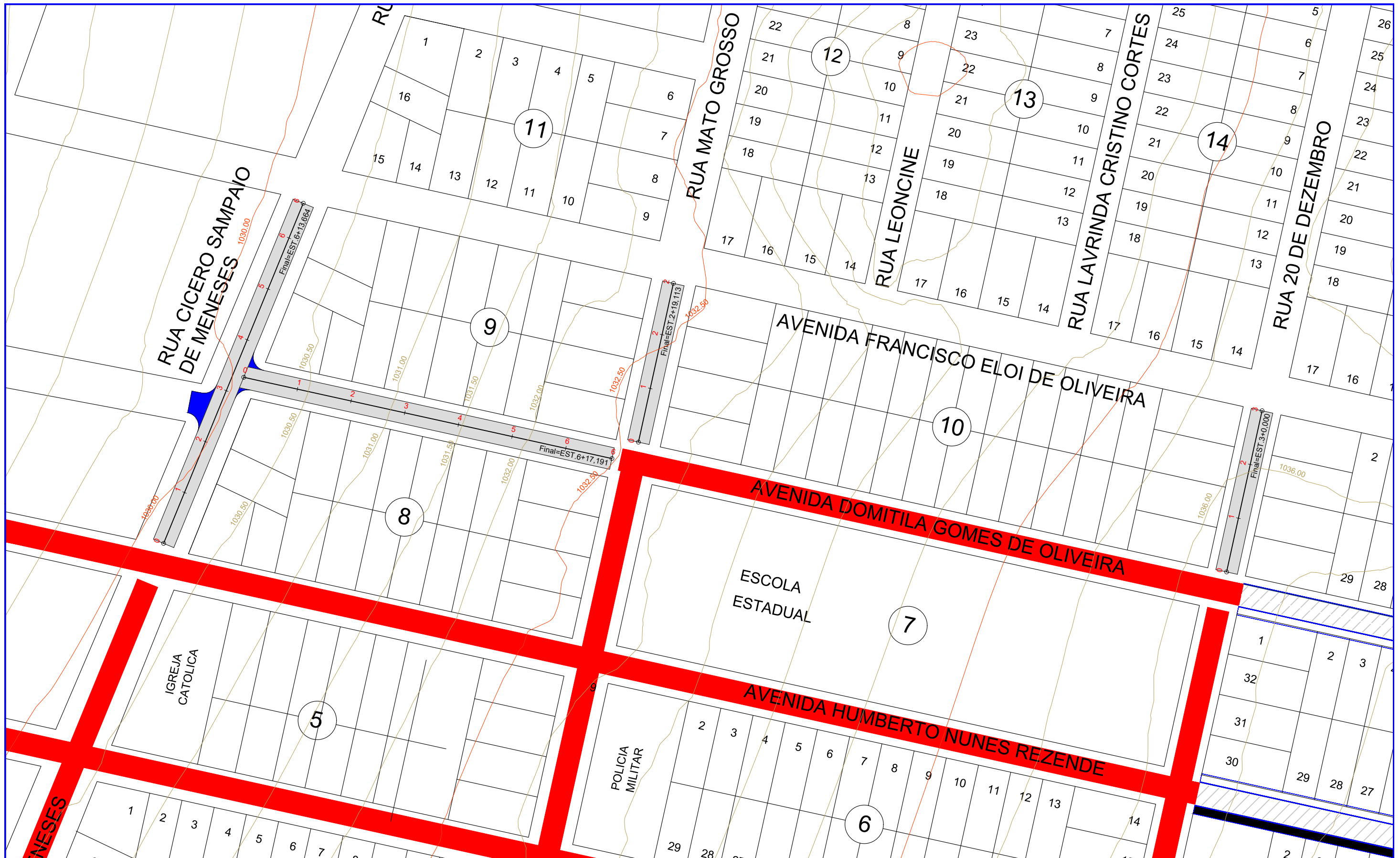

| | | | | | | | |
|---|--|---|--|--|---------------------------------|---|--|
| LEGENDA | | ASSUNTO: MAPA DE LOCALIZAÇÃO | | | | ASSOCIAÇÃO MATO-GROSSENSE DOS MUNICÍPIOS Coordenação de Projetos Adm. Neurilan Fraga | |
| Trecho a receber Tratamento Superficial Duplo - TSD <small>*As coordenadas encontram-se em planilha anexa.</small> | LOCAL DO ARQUIVO: GEOMETRICO.DWG | AUTOR DO PROJETO: Eduardo C. Shimba Jr. Engenheiro Civil CREA - 1215690975 | | | | | |
| LIMPA-RODAS E EMBOCADURAS | DATA DE ENTREGA: AGOSTO/2020 | DESENHO: EDUARDO C. SHIMBA JR. | | PROPRIETÁRIO/ CNPJ: SÃO JOSÉ DO XINGÚ - 37.465.317/0001-03 | | | |
| PAVIMENTO EXISTENTE | REVISÃO: 1º - AGOSTO/2020 | | | ENDEREÇO: SÃO JOSÉ DO XINGÚ - DISTRITO SEDE | FOLHA Nº PG-03 | | |
| ESCALA: SEM ESCALA | ART: 000000-0 | | | | | | |

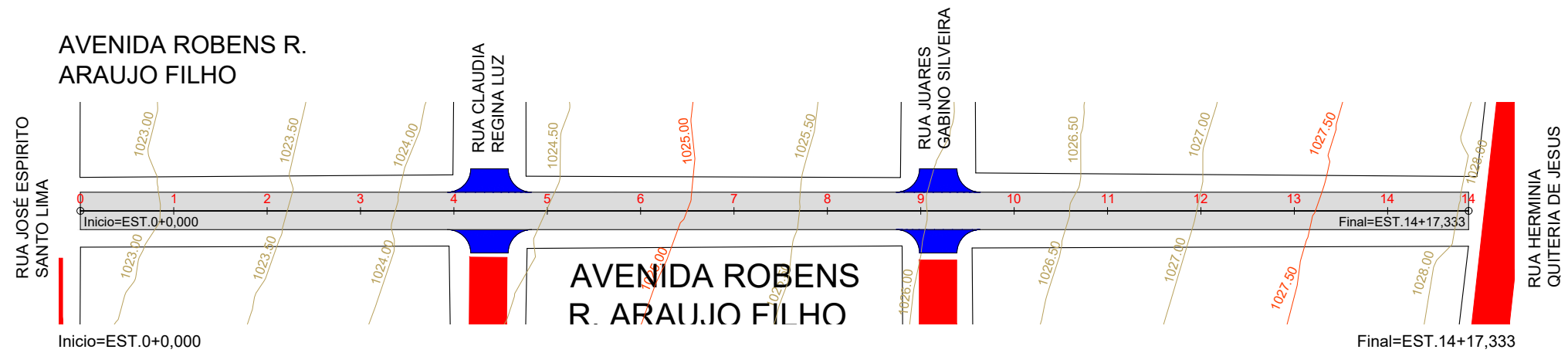

PERFIL AVENIDA ROBENS R. ARAUJO FILHO

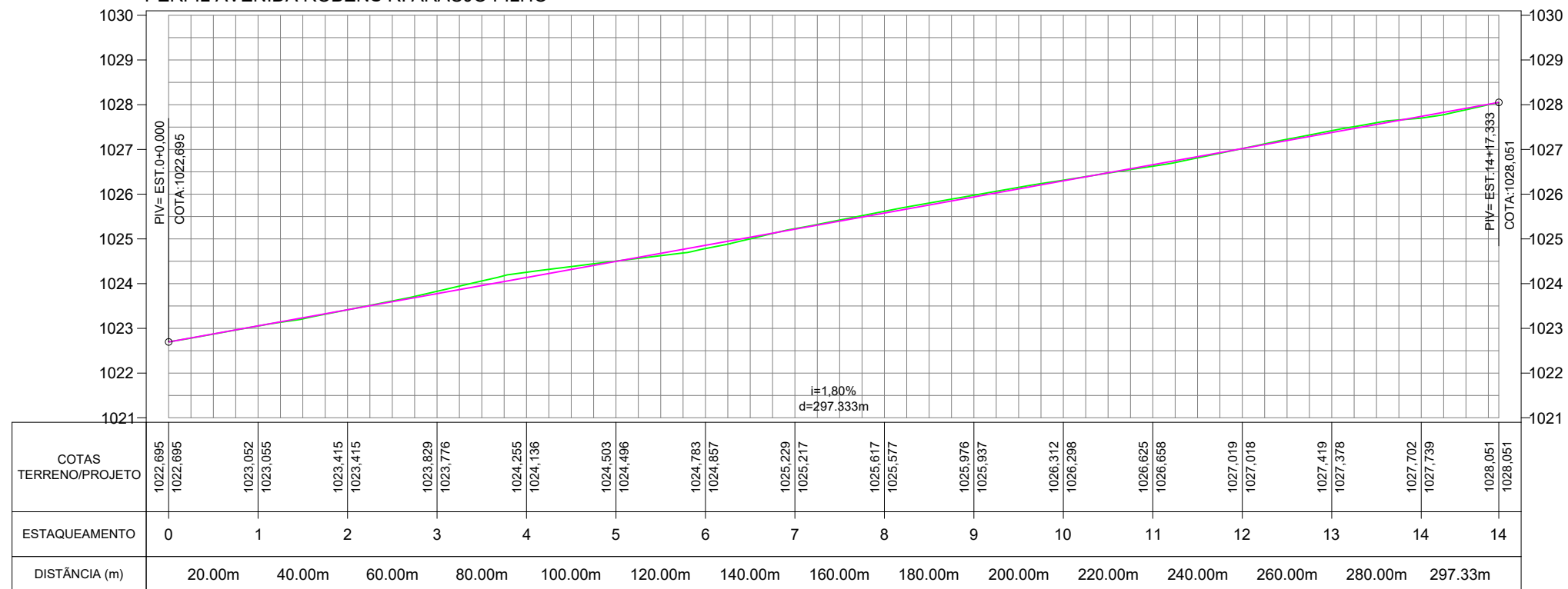

| | | | | | | | |
|--|---|---|---|--|--|--|---------------------------------|
| LEGENDA | | ASSUNTO: PERFIL LOGITUDINAL | | | | ASSOCIAÇÃO MATO-GROSSENSE DOS MUNICÍPIOS Coordenação de Projetos Adm. Neurilan Fraga | |
| LINHA DE TERRENO (PERFIL) LINHA DE PROJETO (PERFIL) LIMPA-RODAS E EMBOCADURAS PAVIMENTO EXISTENTE | LOCAL DO ARQUIVO: GEOMETRICO.DWG AUTOR DO PROJETO: Eduardo C. Shimba Jr. Engenheiro Civil CREA - 1215690975 | DADOS: EXECUÇÃO DE PAVIMENTO DO TIPO TSD EXTENSÃO: 297,33 m LARGURA DA VIA: 8,00 m ÁREA A PAVIMENTAR: 2.378,66 m ² DESENHO: EDUARDO C. SHIMBA JR. | COORDENADAS: INICIO: 10°48'11.94"S 52°44'31.50"O FINAL: 10°48'13.85"S 52°44'21.90"O | | | OBRA: INFRA-ESTRUTURA-PAVIMENTAÇÃO ASFÁLTICA PROPRIETÁRIO/ CNPJ: SÃO JOSÉ DO XINGÚ - 37.465.317/0001-03 ENDEREÇO: AVENIDA ROBENS R. ARAUJO FILHO | FOLHA Nº PG-04 |
| ESCALA: HOR. 1:1.000 VERT. 1:100 | ART: 000000-0 | | | | | | |

AVENIDA DOMITILA GOMES DE OLIVEIRA

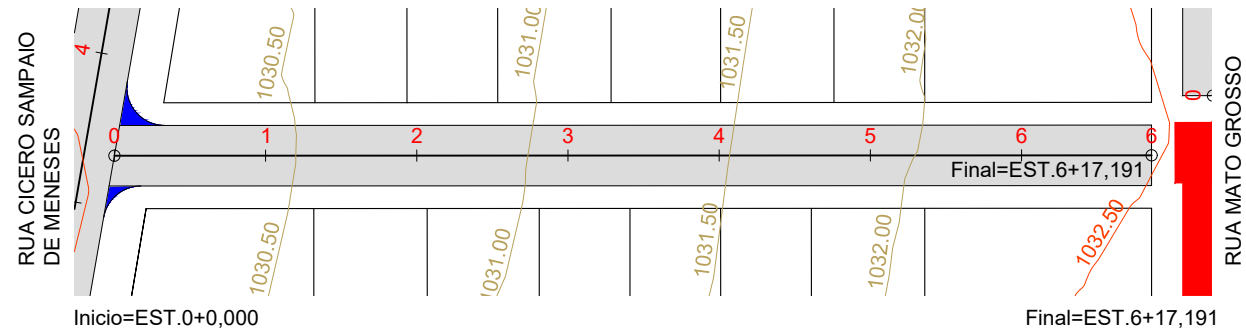

PERFIL AVENIDA DOMITILA GOMES DE OLIVEIRA

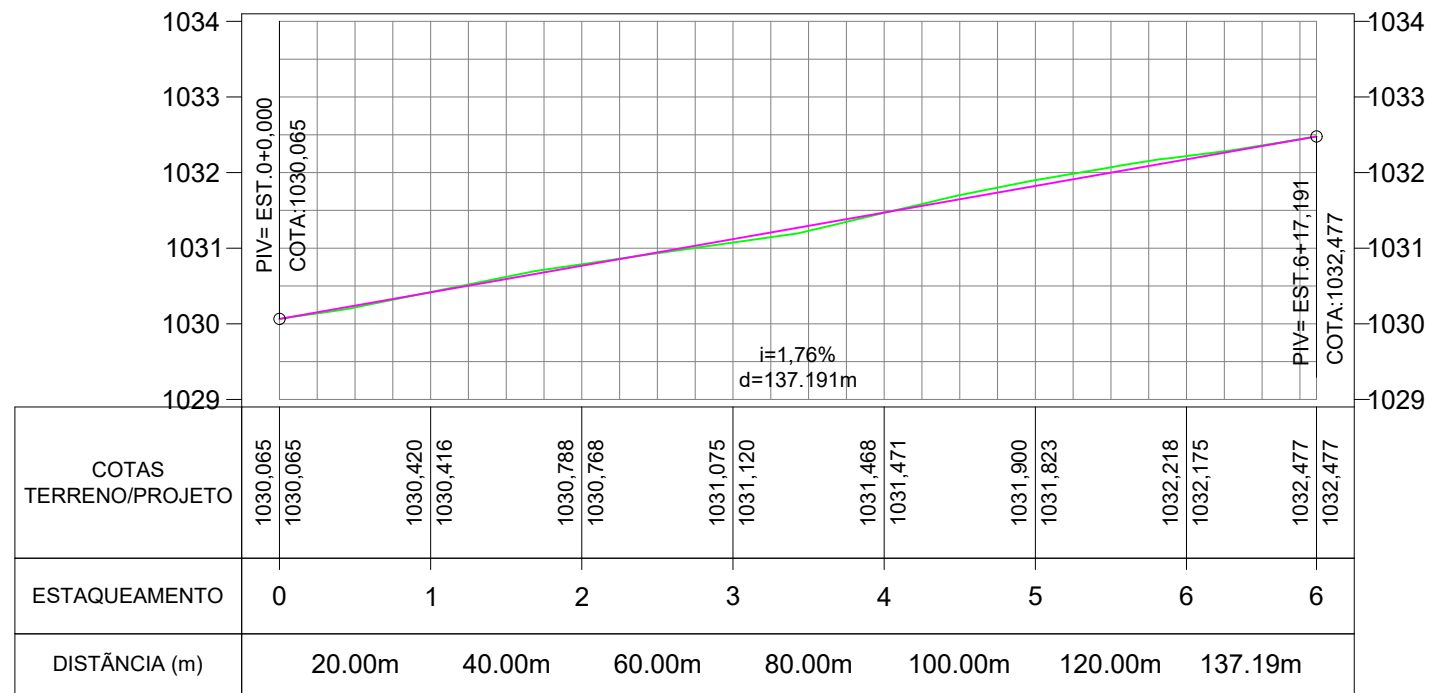

| | | | | | | |
|--|---|---|---|--|--|--------------------------|
| LEGENDA | | ASSUNTO: PERFIL LOGITUDINAL | | | ASSOCIAÇÃO MATO-GROSSENSE DOS MUNICÍPIOS Coordenação de Projetos Adm. Neurilan Fraga | |
| LINHA DE TERRENO (PERFIL) LINHA DE PROJETO (PERFIL) LIMPA-RODAS E EMBOCADURAS PAVIMENTO EXISTENTE | LOCAL DO ARQUIVO: GEOMETRICO.DWG AUTOR DO PROJETO: Eduardo C. Shimba Jr. Engenheiro Civil CREA - 1215690975 | DADOS: EXECUÇÃO DE PAVIMENTO DO TIPO TSD EXTENSÃO: 137,19 m LARGURA DA VIA: 8,00 m ÁREA A PAVIMENTAR: 1.097,52 m² DESENHO: EDUARDO C. SHIMBA JR. | COORDENADAS: INICIO: 10°48'11,19"S 52°44'16,23"O FINAL: 10°48'12,12"S 52°44'12,42"O | | OBRA: INFRA-ESTRUTURA-PAVIMENTAÇÃO ASFÁLTICA PROPRIETÁRIO/ CNPJ: SÃO JOSÉ DO XINGÚ - 37.465.317/0001-03 ENDEREÇO: AVENIDA DOMITILA GOMES DE OLIVEIRA | FOLHA Nº PG-05 |
| ESCALA: HOR. 1:1.000 VERT. 1:100 | ART: 000000-0 | | | | | |

RUA 20 DE DEZEMBRO

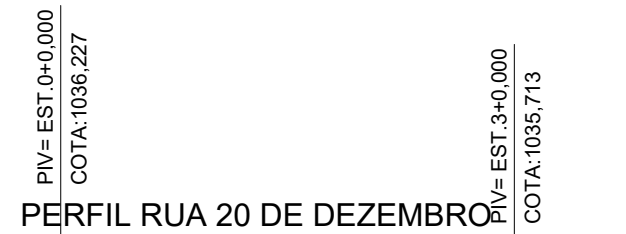
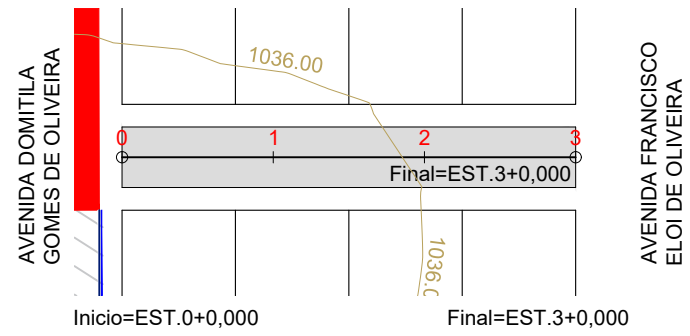

| | | | | |
|-----------------------|----------------------|----------------------|----------------------|----------------------|
| COTAS TERRENO/PROJETO | 1036,227 1036,227 | 1036,198 1036,055 | 1035,957 1035,884 | 1035,713 1035,713 |
| ESTAQUEAMENTO | 0 | 1 | 2 | 3 |
| DISTÂNCIA (m) | 20,00m | 40,00m | 60,00m | |

| | | | | | | |
|--|---|---|---|--|--|--|
| LEGENDA | | ASSUNTO: PERFIL LOGITUDINAL | | ASSOCIAÇÃO MATO-GROSSENSE DOS MUNICÍPIOS Coordenação de Projetos Adm. Neurilan Fraga | OBRA: INFRA-ESTRUTURA-PAVIMENTAÇÃO ASFÁLTICA | |
| LINHA DE TERRENO (PERFIL) LINHA DE PROJETO (PERFIL) LIMPA-RODAS E EMBOCADURAS PAVIMENTO EXISTENTE | LOCAL DO ARQUIVO: GEOMETRICO.DWG AUTOR DO PROJETO: Eduardo C. Shimba Jr. Engenheiro Civil CREA - 1215690975 | DADOS: EXECUÇÃO DE PAVIMENTO DO TIPO TSD EXTENSÃO: 60,00 m LARGURA DA VIA: 8,00 m ÁREA A PAVIMENTAR: 480,00 m² | COORDENADAS: INICIO: 10°48'13,61"S 52°44'4,79"O FINAL: 10°48'11,71"S 52°44'4,38"O | | PROPRIETÁRIO/ CNPJ: SÃO JOSÉ DO XINGÚ - 37.465.317/0001-03 | ENDEREÇO: RUA 20 DE DEZEMBRO |
| ESCALA: HOR. 1:1.000 VERT. 1:100 | ART: 000000-0 | DESENHO: EDUARDO C. SHIMBA JR. | | INSTITUTO ASSISTENCIAL DE DESENVOLVIMENTO | | |

RUA MATO GROSSO

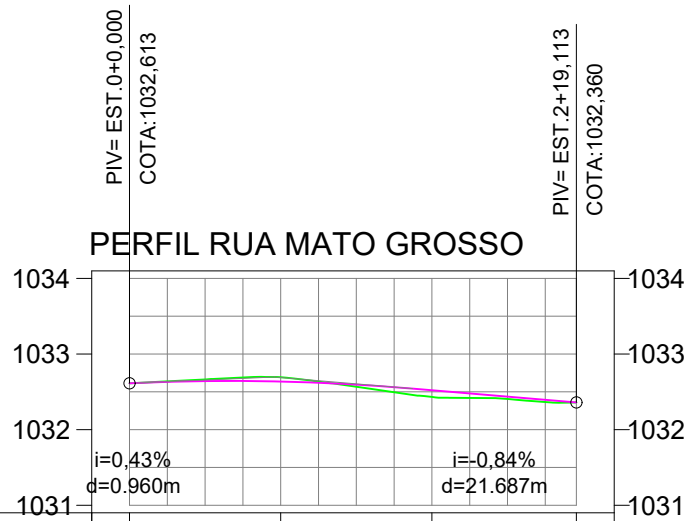
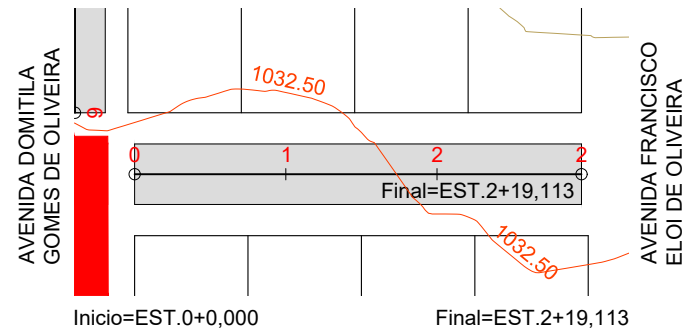

| COTAS TERRENO/PROJETO | 1032,613 | 1032,613 | 1032,693 | 1032,636 | 1032,433 | 1032,521 | 1032,360 | 1032,360 |
|-----------------------|----------|----------|----------|----------|----------|----------|----------|----------|
| ESTAQUEAMENTO | 0 | | 1 | | 2 | | 2 | |
| DISTÂNCIA (m) | 20,00m | | 40,00m | | 59,11m | | | |

| | | | | | | |
|--|---|--|---|--|---|--------------------------|
| LEGENDA | | ASSUNTO: PERFIL LOGITUDINAL | | ASSOCIAÇÃO MATO-GROSSENSE DOS MUNICÍPIOS Coordenação de Projetos Adm. Neurilan Fraga | OBRA: INFRA-ESTRUTURA-PAVIMENTAÇÃO ASFÁLTICA | |
| LINHA DE TERRENO (PERFIL) LINHA DE PROJETO (PERFIL) LIMPA-RODAS E EMBOCADURAS PAVIMENTO EXISTENTE | LOCAL DO ARQUIVO: GEOMETRICO.DWG AUTOR DO PROJETO: Eduardo C. Shimba Jr. Engenheiro Civil CREA - 1215690975 | DADOS: EXECUÇÃO DE PAVIMENTO DO TIPO TSD EXTENSÃO: 59,11 m LARGURA DA VIA: 8,00 m ÁREA A PAVIMENTAR: 472,88 m² DESENHO: EDUARDO C. SHIMBA JR. | COORDENADAS: INICIO: 10°48'13,61"S 52°44'4,79"O FINAL: 10°48'11,71"S 52°44'4,38"O | | PROPRIETÁRIO/ CNPJ: SÃO JOSÉ DO XINGÚ - 37.465.317/0001-03 ENDEREÇO: RUA MATO GROSSO | FOLHA Nº PG-07 |
| ESCALA: HOR. 1:1.000 VERT. 1:100 | ART: 000000-0 | | | | | |

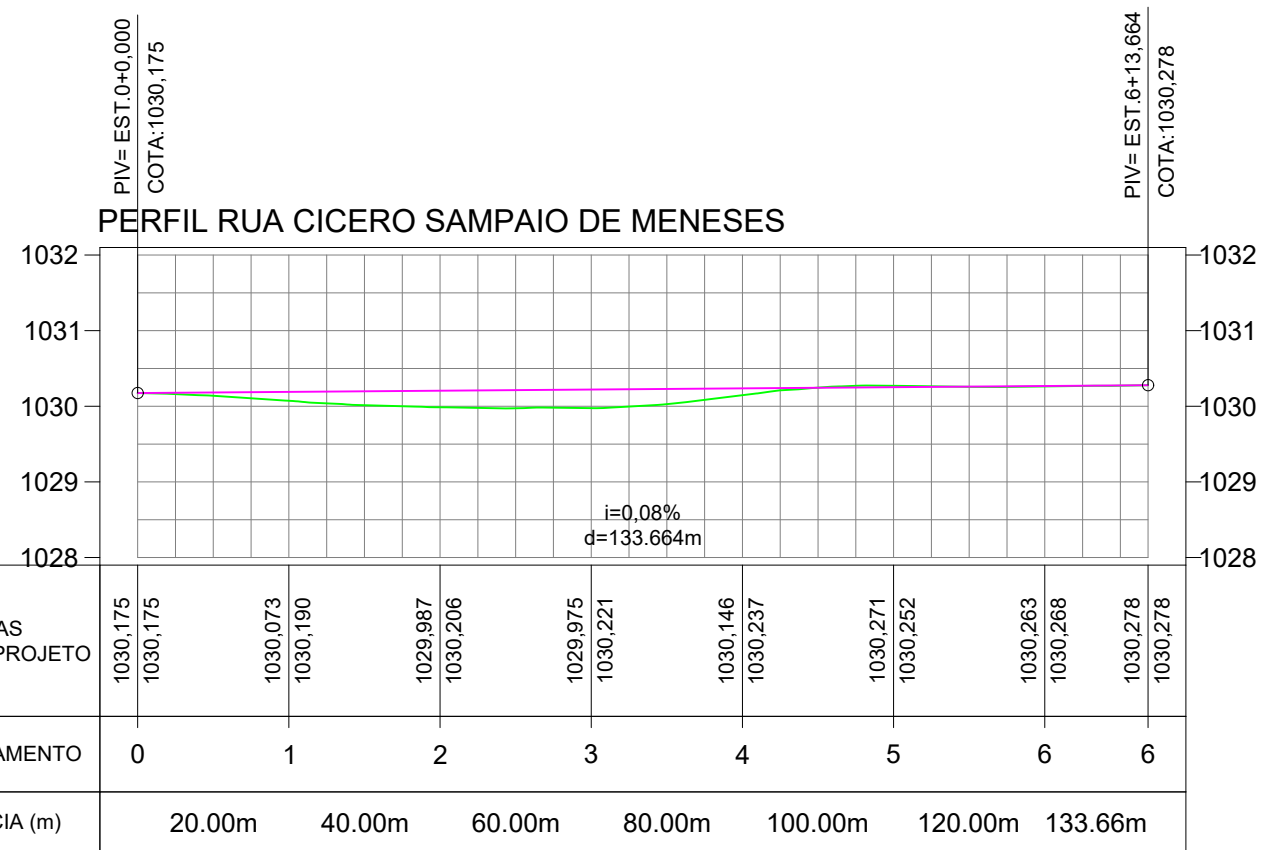
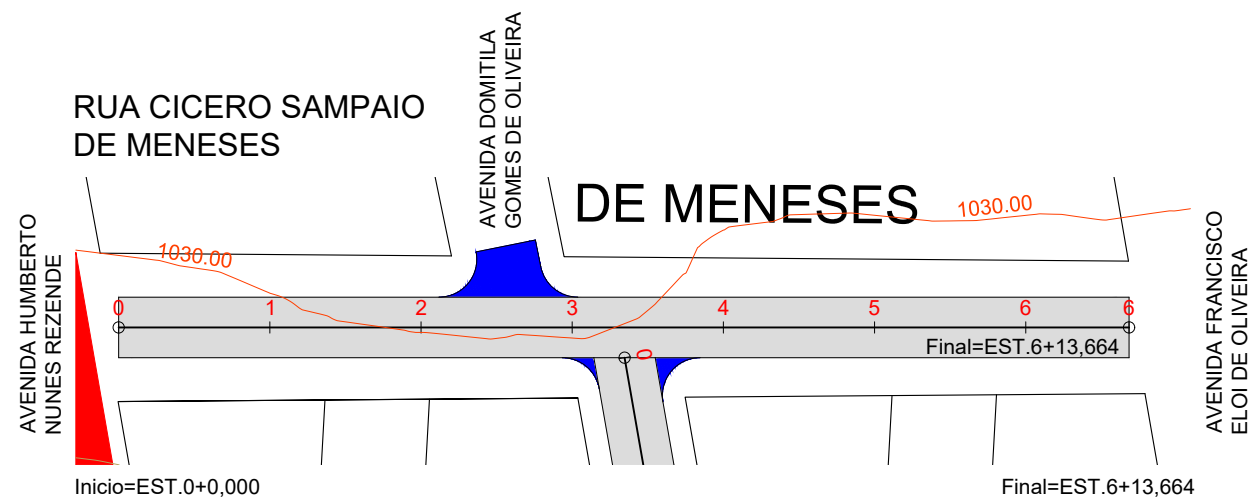

| | | | | | | | |
|--|---|--|--|--|--|---|---------------------------------|
| LEGENDA | | ASSUNTO: PERFIL LOGITUDINAL | | | | ASSOCIAÇÃO MATO-GROSSENSE DOS MUNICÍPIOS Coordenação de Projetos Adm. Neurilan Fraga | |
| LINHA DE TERRENO (PERFIL) LINHA DE PROJETO (PERFIL) LIMPA-RODAS E EMBOCADURAS PAVIMENTO EXISTENTE | LOCAL DO ARQUIVO: GEOMETRICO.DWG AUTOR DO PROJETO: Eduardo C. Shimba Jr. Engenheiro Civil CREA - 1215690975 | DADOS: EXECUÇÃO DE PAVIMENTO DO TIPO TSD EXTENSÃO: 133,66 m LARGURA DA VIA: 8,00 m ÁREA A PAVIMENTAR: 1069,28 m² DESENHO: EDUARDO C. SHIMBA JR. | COORDENADAS: INICIO: 10°48'13,14"S 52°44'17,52"O FINAL: 10°48'9,09"S 52°44'15,77"O | | | OBRA: INFRA-ESTRUTURA-PAVIMENTAÇÃO ASFÁLTICA PROPRIETÁRIO/ CNPJ: SÃO JOSÉ DO XINGÚ - 37.465.317/0001-03 ENDEREÇO: RUA CICERO SAMPAIO DE MENESES | FOLHA Nº PG-08 |
| ESCALA: HOR. 1:1.000 VERT. 1:100 | ART: 000000-0 | | | | | | |

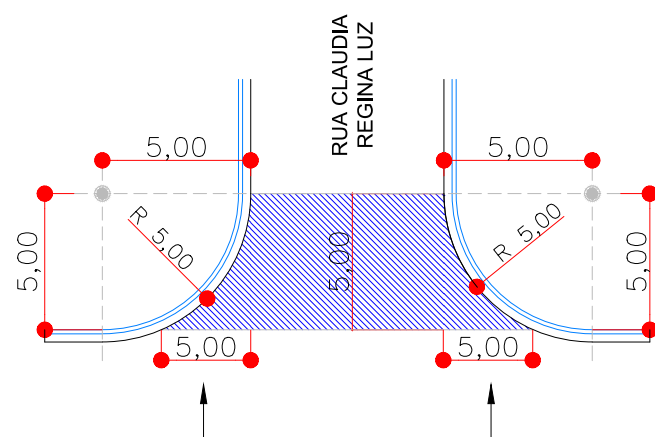

ÁREA DE UM LIMPA-RODAS
 A=50,7301 m² de uma limpa-rodas
 A=50,7301 m² de uma limpa-rodas
AVENIDA ROBENS R. ARAUJO FILHO

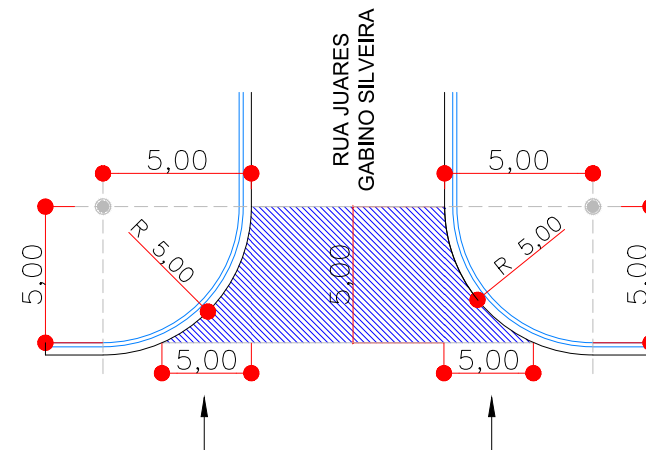

ÁREA DE UM LIMPA-RODAS
 A=50,7301 m² de uma limpa-rodas
 A=50,7301 m² de uma limpa-rodas
AVENIDA ROBENS R. ARAUJO FILHO

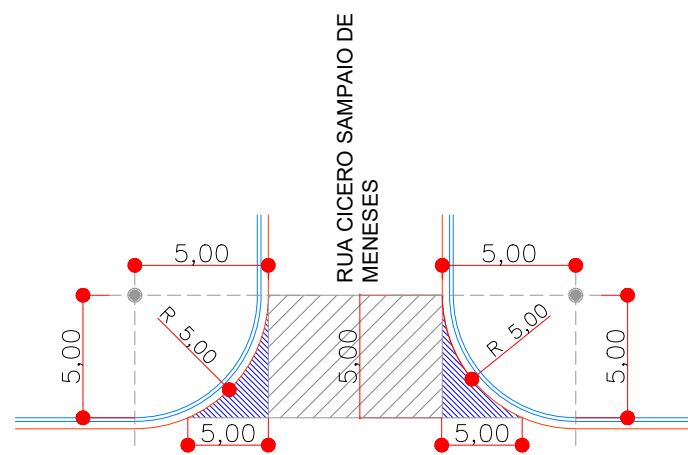

ÁREA DE EMBOCADURA
 A=11,4867m² de uma Embocadura
AVENIDA DOMITILA GOMES DE OLIVEIRA

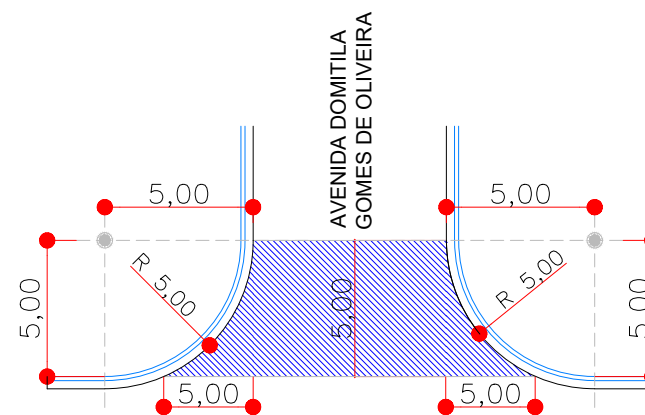

ÁREA DE UM LIMPA-RODAS
 A=66,9801 m² de uma limpa-rodas
RUA CICERO SAMPAIO DE MENESES

| | | | | | | |
|------------------------------|--|---|---|---|--|---------------------------------|
| LEGENDA | ASSUNTO: DETALHE DE LIMPA-RODAS E EMBOCADURAS | | AMM SITE: www.amm.org.br E-MAIL: centraldeprojetosamm@gmail.com | ASSOCIAÇÃO MATO-GROSSENSE DOS MUNICÍPIOS Coordenação de Projetos Adm. Neurilan Fraga | | |
| | LOCAL DO ARQUIVO: GEOMETRICO.DWG | AUTOR DO PROJETO: Eduardo C. Shimba Jr. Engenheiro Civil CREA - 1215690975 | | OBRA: | INFRA-ESTRUTURA-PAVIMENTAÇÃO ASFÁLTICA | |
| | DATA DE ENTREGA: AGOSTO/2020 | | PROPRIETÁRIO/ CNPJ: | SÃO JOSÉ DO XINGÚ - 37.465.317/0001-03 | | |
| ESCALA: SEM ESCALA | ART: 000000-0 | REVISÃO: 1º - AGOSTO/2020 | DESENHO: EDUARDO C. SHIMBA JR. | ENDEREÇO: | SÃO JOSÉ DO XINGÚ - DISTRITO SEDE | FOLHA Nº PG-09 |